

# STANDARDY

## PRO ZÁKLADNÍ VZDĚLÁVÁNÍ

### Člověk a svět práce

Zpracováno dle upraveného RVP ZV platného od 1. 9. 2013

**Vypracovala skupina pro přípravu standardů vzdělávacího oboru Člověk a svět práce ve složení:**

Mgr. Jitka Altmanová, NÚV  
PhDr. Aleš Bartoň, ZŠ a MŠ, Plánkova 430, Strakonice  
Mgr. Lenka Burešová, ZŠ, K. Světlé 75, Čeperka  
Mgr. Jozef Kubáň, NIDV  
RNDr. Lenka Pítrová, ZŠ, Lupáčova 1/1200, Praha 3  
Mgr. Svatopluk Pohořelý, MŠMT  
Mgr. Daniela Růžičková, NÚV  
Mgr. Petra Vaňková, ZŠ, Lupáčova 1/1200, Praha 3

# 1. stupeň

## Úvod

Vzdělávací obor **Člověk a svět práce** je specifický tím, že tematické okruhy pro 2. stupeň tvoří nabídku, z níž tematický okruh *Svět práce* je povinný a z ostatních sedmi tematických okruhů školy vybírají podle svých podmínek a pedagogických záměrů nejméně jeden další okruh. Těchto sedm tematických okruhů (*Práce s technickými materiály, Design a konstruování, Pěstitelské práce a chovatelství, Provoz a údržba domácnosti, Příprava pokrmů, Práce s laboratorní technikou, Využití digitálních technologií*) má i přes svou různorodost shodné rámcové vzdělávací cíle.

Při tvorbě indikátorů jsme vycházeli z vědomostí, dovedností a návyků, které žák získá bez ohledu na volbu tematického okruhu.

Žák by měl v průběhu výuky na 1. stupni pracovat s různými materiály, surovinami, nástroji a zařízeními, aby poznal jejich vlastnosti a možnosti, získal zručnost při práci s nimi a osvojil si pravidla bezpečného zacházení s nimi. Měl by se naučit pracovat podle návodu, využívat při práci předlohy, náčrty a schémata, naučit se pracovat samostatně a práci dokončit.

Žák by měl na konci 9. ročníku dokázat stanovit, co bude dělat, obhájit proč, naplánovat práci, určit materiál, nářadí, náčiní a pomůcky, stanovit pracovní postup, v naplánovaném čase vyrobit, co si předsevzal, nezranit se při tom, neplýtvat materiálem, nezničit nářadí, náčiní a pomůcky a v závěru být schopen vyhodnotit kvalitu výsledku, efektivitu postupu a stanovit, co by příště udělal lépe. A to jak při samostatné práci, tak při práci v týmu. A současně by měl získat představu o možnostech a pravidlech uplatnění na trhu práce, představu o svých silných a slabých stránkách, sebedůvěru, pokud jde o vlastní pracovní schopnosti a schopnost dalšího rozvoje i své budoucí uplatnění.

Součástí standardů vzdělávacího oboru **Člověk a svět práce** jsou u některých tematických okruhů komplexní ilustrativní úlohy, které vycházejí z běžné školní praxe a na kterých jsou najednou demonstrovány indikátory k několika očekávaným výstupům daného tematického okruhu. Jedná se o tyto tematické okruhy 2. stupně: *Práce s technickými materiály, Design a konstruování, Příprava pokrmů, Práce s laboratorní technikou*.

<b>Vzdělávací obor</b>	Člověk a svět práce
<b>Ročník</b>	5.
<b>Tematický okruh</b>	1. Práce s drobným materiálem
<b>Očekávaný výstup RVP ZV</b>	<b>ČSP-5-1-01</b> Žák vytváří přiměřenými pracovními operacemi a postupy na základě své představivosti různé výrobky z daného materiálu
<b>Indikátory</b>	1. žák zvolí postup a pracovní operaci vzhledem k zamýšlenému výrobku 2. žák využije vlastní představivost při obměně vzorového výrobku
<b>Ilustrativní úloha</b>	
<p><b>Úkol:</b> Připravte si společně ve třídě sbírku/zásobu přírodnin a dalších materiálů. Z připravených materiálů vyrob libovolné zvířátko, věc, postavičku, pro inspiraci můžeš využít předlohu.</p> <p><b>Co budeš potřebovat:</b> kaštiny, šišky, skořápky vlašských ořechů, skořápky žaludů, makovice, jeřabiny, špejle, párátko, provázek, papír, karton, drátek, lepidlo, barvy, tužka, nůžky, štětec, nebozízek, štípací kleště, nůž, kelímek, podložka.</p> <p><b>Postup:</b></p> <ol style="list-style-type: none"> <li>1. Navrhni, jaké výrobky vyrobíš.</li> <li>2. Naplánuj si nejvhodnější pracovní postup/y a časově si rozvrhni práci.</li> <li>3. Kombinuj při práci různé materiály.</li> <li>4. Dbej na zásady hygieny a bezpečnosti při práci.</li> </ol>	
<b>Poznámky k ilustrativní úloze</b>	ČSP-5-1-01.1 ČSP-5-1-01.2 Při práci je možné využít kromě přírodnin i různé plastové či kovové kousky / drobné výrobky / části a kombinovat je.

<b>Vzdělávací obor</b>	Člověk a svět práce
<b>Ročník</b>	5.
<b>Tematický okruh</b>	1. Práce s drobným materiálem
<b>Očekávaný výstup RVP ZV</b>	<b>ČSP-5-1-02</b> Žák využívá při tvořivých činnostech s různým materiálem prvky lidových tradic
<b>Indikátory</b>	<ol style="list-style-type: none"> <li>1. žák z nabídky vybere prvek a techniku uplatňovanou v lidové tvorbě a použije ho ve své práci</li> <li>2. žák zhotoví jednoduchý výrobek vztahující se k lidové tradici určitého místa/regionu</li> <li>3. žák uvede příklady lidových řemesel</li> </ol>
<b>Ilustrativní úloha</b>	
<p><b>Úkol:</b> Vyber si jednu z technik zdobení vajec a vyrob kraslici.</p> <p><b>Batikování cibulovými slupkami</b> <b>Co budeš potřebovat:</b> vejce se světlou skořápkou, cibulové slupky, silonová punčocha, nit.</p> <p><b>Postup:</b></p> <ol style="list-style-type: none"> <li>1. Zabal vejce do vlhkých cibulových slupek.</li> <li>2. Zavaž ho do silonové punčochy.</li> <li>3. Povař ho 8–10 minut, a získáš tak mramorové vejce.</li> </ol> <p><b>Batikování voskem</b> <b>Co budeš potřebovat:</b> uvařené nebo vyfouknuté vejce, špendlík zapíchnutý do tužky nebo špejle, nádoba na rozpuštění vosku, vosk (nejlépe včelí), lihový kahánek nebo vařič či jiný stálý zdroj tepla, sklenice nebo miska, cibulové slupky nebo barvy na vajíčka, ubrousek.</p> <p><b>Postup:</b></p> <ol style="list-style-type: none"> <li>1. Prohlédni si na obrázku různé možnosti zdobení vajec a vyber si ornamenty, které použiješ při zdobení.</li> <li>2. Přilož k vejci špendlík namočený do teplého vosku a rychlým tahem udělej zamýšlený ornament, jednotlivé tahy si nejdříve vyzkoušej na kousku papíru.</li> <li>3. Obarvi voskem namalované vejce: a) barvou podle přiloženého návodu ve sklenici nebo misce, b) v cibulových slupkách (slupky chvíli povaříme a necháme mírně vychladnout, voskem namalované vejce opatrně vložíme do vlažných cibulových slupek a po chvíli opatrně obrátíme).</li> <li>4. Vyjmi barvené vejce, nech oschnout, nahřej v místě ornamentu a otři rozpuštěný vosk ubrouskem.</li> </ol> <p><b>Ukázka ornamentů, kterou žáci mohou využít pro inspiraci, mohou je kombinovat, obměňovat:</b></p> 	
<b>Poznámky k ilustrativní úloze</b>	ČSP-5-1-02.1 ČSP-5-1-02.2

<b>Vzdělávací obor</b>	Člověk a svět práce
<b>Ročník</b>	5.
<b>Tematický okruh</b>	1. Práce s drobným materiálem
<b>Očekávaný výstup RVP ZV</b>	<b>ČSP-5-1-03</b> Žák volí vhodné pracovní pomůcky, nástroje a náčiní vzhledem k použitému materiálu
<b>Indikátory</b>	<ol style="list-style-type: none"> <li>1. žák popíše vlastnosti základních materiálů, které jsou pro práci s nimi důležité</li> <li>2. žák popíše účel běžně používaných pomůcek a nástrojů</li> <li>3. žák z nabídky vybere vhodnou pomůcku a nástroj vzhledem k materiálu, se kterým pracuje</li> </ol>
<b>Ilustrativní úloha</b>	
<b>Úkol:</b> Vyber z nabídky nástroje a pomůcky vhodné pro práci s papírem, dřevem, textilem, drátem nebo plechem, modelovací hmotou.	
<b>Poznámky k ilustrativní úloze</b>	ČSP-5-1-03.3
<b>Další poznámky</b>	Učitel připraví uvedené druhy materiálů, dále vhodné nástroje a pomůcky. Tento očekávaný výstup se zpravidla ověřuje při práci na konkrétním výrobku. Výše uvedenou úlohu může učitel zařadit, chce-li shrnout poznatky, upozornit na odlišné vlastnosti materiálů a na rozdíly mezi nástroji, zdůraznit bezpečné zacházení apod.

<b>Vzdělávací obor</b>	Člověk a svět práce
<b>Ročník</b>	5.
<b>Tematický okruh</b>	1. Práce s drobným materiálem
<b>Očekávaný výstup RVP ZV</b>	<b>ČSP-5-1-04</b> Žák udržuje pořádek na pracovním místě a dodržuje zásady hygieny a bezpečnosti práce; poskytne první pomoc při úrazu
<b>Indikátory</b>	<ol style="list-style-type: none"> <li>1. žák udrží přehledný a uspořádaný pracovní prostor</li> <li>2. žák dodrží zásady hygieny a bezpečnosti</li> <li>3. žák na příkladech popíše, jak by postupoval v případě úrazu při práci s drobným materiálem</li> <li>4. žák v modelové situaci ošetří drobné poranění</li> </ol>
<b>Ilustrativní úloha</b>	
<p><b>Úkol:</b> Odůvodni, proč je dobré dodržovat uvedené zásady:</p> <ol style="list-style-type: none"> <li>1) Nůžky, nůž a jiné ostré předměty podávej rukojetí vždy dopředu.</li> <li>2) Nikdy nemiř ostrými předměty na někoho druhého.</li> <li>3) Při práci na zahradě nebo v dílně nos vždy dostatečně pevnou obuv.</li> <li>4) Před prací se převlékni do pracovního oděvu.</li> <li>5) Při práci nejez a nepij.</li> <li>6) S elektronářadím pracuj jen pod přímým dohledem zodpovědné osoby.</li> <li>7) Nářadí odkládej vždy na určené místo.</li> <li>8) Odřezky, které ti zbyly po řezání, seber ze země a ihned odlož na určené místo.</li> <li>9) Nářadí ber do rukou jen na pokyn učitele.</li> </ol> <p><b>Úkol:</b> Předved' se spolužákem uvedenou situaci.</p> <ol style="list-style-type: none"> <li>A. Tvůj spolužák neměl při práci v dílně nebo na zahradě vhodnou obuv, která by byla dostatečně pevná, a na nohu mu spadlo kladívko. Jakým způsobem mu poskytneš první pomoc při úrazu kladívkem?</li> <li>B. Tvůj spolužák se při práci s nůžkami stříhl do malíčku. Rána je drobná, pouze na povrchu kůže. Jak mu ji ošetříš?</li> </ol>	
<b>Poznámky k ilustrativní úloze</b>	ČSP-5-1-04.2 ČSP-5-1-04.4

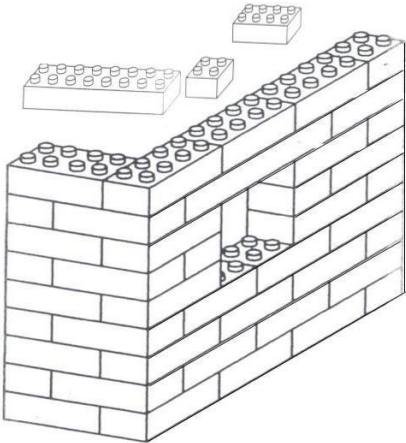
<b>Vzdělávací obor</b>	Člověk a svět práce
<b>Ročník</b>	5.
<b>Tematický okruh</b>	2. Konstrukční činnosti
<b>Očekávaný výstup RVP ZV</b>	<b>ČSP-5-2-01</b> Žák provádí při práci se stavebnicemi jednoduchou montáž a demontáž
<b>Indikátory</b>	<ol style="list-style-type: none"> <li>1. žák podle návodu provede montáž a demontáž jednoduchého objektu</li> <li>2. žák použije různé díly stavebnice tak, aby byl výsledný objekt kompaktní</li> <li>3. žák využije vlastní představivost při práci se stavebnicí</li> <li>4. žák si zorganizuje a časově rozvrhne práci</li> </ol>
<b>Ilustrativní úloha</b>	
<p><b>Úkol:</b> Napodob práci zedníka a pomocí kostek ze stavebnice postav model rohové zdi s otvorem pro okno podle předlohy.</p> 	
<b>Poznámky k ilustrativní úloze</b>	<p>ČSP-5-2-01.1  ČSP-5-2-01.2  ČSP-5-2-01.3  ČSP-5-2-01.4</p>
<b>Další poznámky</b>	Učitel připraví takové stavebnice, ze kterých je možné postavit rohovou zeď.



<b>Vzdělávací obor</b>	Člověk a svět práce
<b>Ročník</b>	5.
<b>Tematický okruh</b>	2. Konstrukční činnosti
<b>Očekávaný výstup RVP ZV</b>	<b>ČSP-5-2-02</b> Žák pracuje podle slovního návodu, předlohy, jednoduchého náčrtu
<b>Indikátory</b>	<ol style="list-style-type: none"> <li>1. žák rozumí pojmům, poznámkám na odkazové čáře, značkám a symbolům používaným v jednoduchých pracovních návodech a postupech</li> <li>2. žák dodrží zadaný pracovní postup dle slovního návodu, předlohy, náčrtu</li> <li>3. žák si zorganizuje a časově rozvrhne práci</li> </ol>

### Ilustrativní úloha

#### Úkol:

Vytvoř model krabičky z kreslicího kartonu na základě předlohy.

#### Co budeš potřebovat:

kreslicí karton, tužka, pravítko, trojúhelník, nůžky, nůž, podložka, lepidlo.

#### Postup:

Narýsuj na kreslicí karton čtverec a postupuj dále podle předlohy.

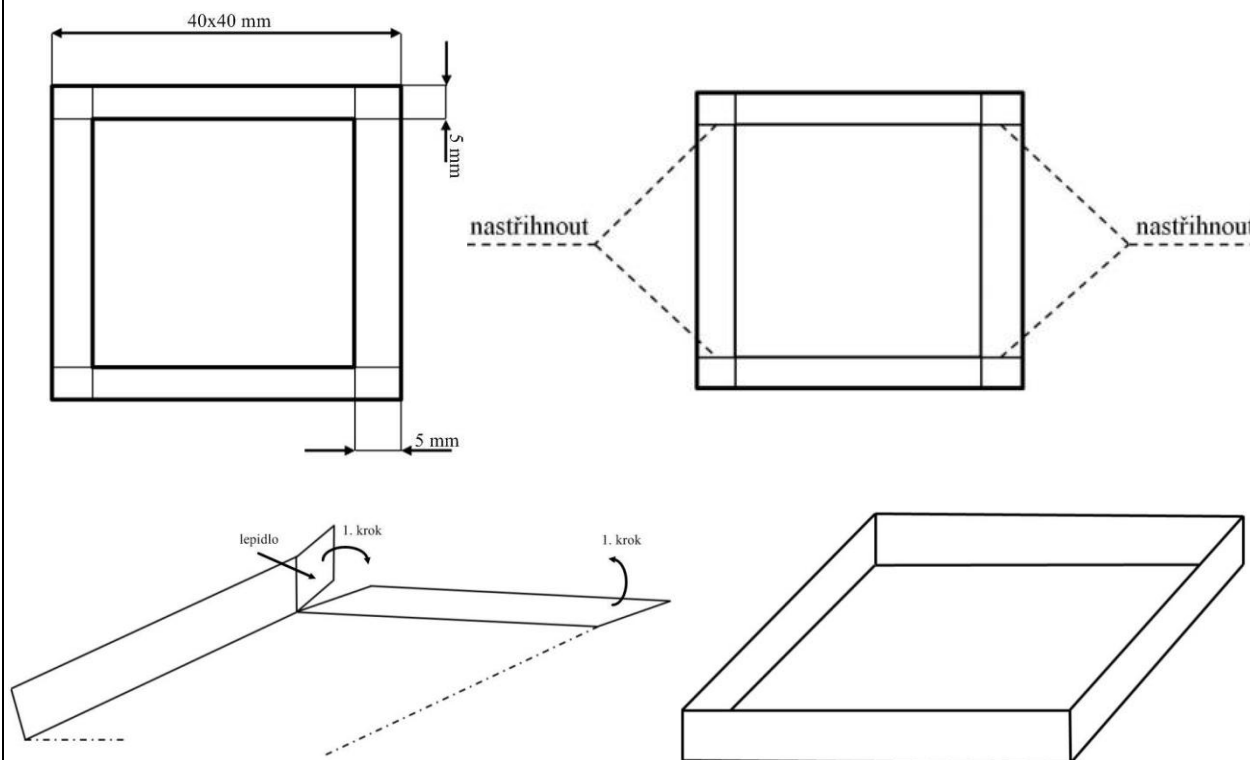

**Poznámky  
k ilustrativní  
úloze**

ČSP-5-2-02.1  
ČSP-5-2-02.2  
ČSP-5-2-02.3

<b>Vzdělávací obor</b>	Člověk a svět práce
<b>Ročník</b>	5.
<b>Tematický okruh</b>	2. Konstrukční činnosti
<b>Očekávaný výstup RVP ZV</b>	<b>ČSP-5-2-03</b> Žák dodržuje zásady hygieny a bezpečnosti práce, poskytne první pomoc při úrazu
<b>Indikátory</b>	<ol style="list-style-type: none"> <li>1. žák udrží přehledný a uspořádaný pracovní prostor</li> <li>2. žák dodrží zásady hygieny a bezpečnosti</li> <li>3. žák na příkladech popíše, jak by postupoval v případě úrazu při konstrukčních činnostech</li> <li>4. žák v modelové situaci ošetří drobné poranění</li> </ol>
<b>Ilustrativní úloha</b>	
<p>Úkol:</p> <p>Vyber nejvhodnější způsob poskytnutí první pomoci v uvedených případech a odůvodni proč.</p> <p>A. Při práci s nůžkami se spolužák stříhl do prstu.</p> <ol style="list-style-type: none"> <li>a) Zastavím případné krvácení vhodným materiálem a přivolám dospělého.</li> <li>b) Ránu vymyji spolužákovi pod tekoucí vodou a přelepím sterilní páskou, dospělého o úrazu neinformuji.</li> <li>c) Uklidním spolužáka a vybídnu ho k větší opatrnosti.</li> </ol> <p>B. Při práci s vodou ředitelnými barvami stříkla spolužákovi do oka barva.</p> <ol style="list-style-type: none"> <li>a) Odnesu všechny barvy na bezpečné místo, aby nedošlo znovu k zasažení očí, a informuji dospělého.</li> <li>b) Dovedu spolužáka ke zdroji pitné studené tekoucí vody, aby si mohl zasažené místo vypláchnout, pak přivolám dospělého.</li> <li>c) Dovedu spolužáka ke zdroji pitné vody, aby si mohl zasažené místo vypláchnout, a jdu pokračovat v započaté práci.</li> </ol> <p>C. Při práci s kleštěmi si žák přiskřípl prst.</p> <ol style="list-style-type: none"> <li>a) Namažu poraněné místo spolužákovi jakýmkoliv krémem, který je po ruce, a přivolám dospělého.</li> <li>b) Přelepím spolužákovi poraněné místo sterilní páskou a přivolám dospělého.</li> <li>c) Odvedu spolužáka ke zdroji pitné studené vody, aby si poraněný prst mohl ochlazovat, a přivolám dospělého.</li> </ol>	
<b>Poznámky k ilustrativní úloze</b>	ČSP-5-2-03.3

<b>Vzdělávací obor</b>	Člověk a svět práce
<b>Ročník</b>	5.
<b>Tematický okruh</b>	3. Pěstitelské práce
<b>Očekávaný výstup RVP ZV</b>	<b>ČSP-5-3-01</b> Žák provádí jednoduché pěstitelské činnosti, samostatně vede pěstitelské pokusy a pozorování
<b>Indikátory</b>	<ol style="list-style-type: none"> <li>1. žák vypěstuje rostlinu ze semene nebo ze sazenice</li> <li>2. žák založí jednoduchý pokus, na základě pozorování provede záznam růstu a vývoje rostliny</li> <li>3. žák z výsledků pokusů a pozorování vysvětlí správný postup při pěstování rostliny</li> <li>4. žák rozmnoží pokojové rostliny dělením trsů a řízkováním</li> </ol>

#### Ilustrativní úloha

##### Úkol:

Zjisti nezbytné podmínky pro vyklíčení semen fazolu, hrachu nebo ředkvičky.

##### Co budeš potřebovat:

jeden vybraný druh semen; 4 misky; 4 igelitové sáčky; sklenice s vodou; materiál, který nasaje a udrží vodu, jako je filtrační papír, vata, tampony; dvě krabice na zakrytí misek.

##### Postup:

1. Dej do čtyř misek několik vrstev filtračního papíru nebo vatu, tampon. Do tří z nich nalij vodu, nech ji vsáknout a přebytečnou vodu vylij.
2. Dej do všech čtyř misek stejný počet semen, pravidelně je rozlož po povrchu vybraného materiálu. Stejný počet semen dej i do sklenice s vodou.
3. Misky i sklenici označ nálepkami takto: A – sklenice s vodou; B – miska se suchým materiálem; C – miska s vlhkým materiálem uložená v teple a světle; D – miska s vlhkým materiálem uložená ve tmě a teple; E – miska s vlhkým materiálem uložená v chladu a tmě. Všechny misky se semeny vlož do igelitových sáčků.
4. Dej sklenici A a misky B, C, D vedle sebe na světlé místo s pokojovou teplotou.
5. Zakryj misku D krabicí, aby byla semena ve tmě.
6. Zakryj misku E krabicí a dej na chladné místo, nejlépe do chladničky.
7. Podle potřeby misky s vlhkým materiálem zvlhčuj a provětrávej, aby semena měla dost vzduchu. Pozoruj a zaznamenávej do tabulky, co se stalo se semeny.
8. Vyvod' z pozorování závěry, které využiješ při plánování výsevu semen na venkovní stanoviště, především při volbě vhodné doby výsevu. Uveď, které podmínky jsou nezbytné pro vyklíčení semen.

Záznam pokusu					
Vzorek	Co chybí	Teplota stanoviště	Co se stalo po 1 týdnu?	Co se stalo po 2 týdnech?	Co se stalo po 3 týdnech?
A	vzduch	°C			
B	voda				
C	-----				
D	světlo				
E	světlo, teplo	°C			

<b>Poznámky k ilustrativní úloze</b>	ČSP-5-3-01.1 ČSP-5-3-01.2 ČSP-5-3-01.3 ČSP-5-3-01.4
--------------------------------------	--

<b>Vzdělávací obor</b>	Člověk a svět práce
<b>Ročník</b>	5.
<b>Tematický okruh</b>	3. Pěstitelské práce
<b>Očekávaný výstup RVP ZV</b>	<b>ČSP-5-3-02</b> Žák ošetřuje a pěstuje podle daných zásad pokojové i jiné rostliny
<b>Indikátory</b>	1. žák vypěstuje vybranou rostlinu podle zadaných pokynů a pečuje o ni 2. žák naaranžuje řezanou květinu do vhodné nádoby a pečuje o ni
<b>Ilustrativní úloha</b>	
<p><b>Úkol:</b> Přesazení pokojové rostliny</p> <p><b>Co budeš potřebovat:</b> rostlina, čistý květináč přiměřené velikosti, miska pod květináč, substrát vhodný pro přesazovanou rostlinu, písek nebo perlit, střepek na překrytí odtokového otvoru, drcené dřevěné nebo živočišné uhlí, lopatka, kolík, nůž, konévka na zalévání.</p> <p><b>Postup:</b></p> <ol style="list-style-type: none"> <li>1. Vyber rostlinu, kterou je potřeba přesadit (např. kořeny zcela vyplňují květináč).</li> <li>2. Vyber květináč, do kterého rostlinu přesadíš, obvykle o 1–2 cm větší průměr.</li> <li>3. Polož střepek přes odtokový otvor květináče a nasyp asi 1 cm vysokou vrstvu písku nebo perlitu.</li> <li>4. Uvolni kořenový bal přesazované rostliny, např. klepnutím do dna květináče dlaní.</li> <li>5. Odstraň opatrně kolíkem horní vrstvu zeminy a prohlédni kořeny, zda jsou zdravé; poškozené kořeny odřízni a řeznou ránu zasyp drceným dřevěným uhlím.</li> <li>6. Nasyp trochu substrátu na písek nebo perlit, do středu květináče umísti kořenový bal a zasyp tak, aby rostlina měla zakryté kořeny, ale nebyla uložena v květináči příliš hluboko.</li> <li>7. Umačkej mírně zeminu a dosyp tak, aby dosahovala asi 1 cm pod okraj květináče.</li> <li>8. Přesazenou rostlinu opatrně zalej a dej na vhodné místo.</li> </ol>	
<b>Poznámky k ilustrativní úloze</b>	ČSP-5-3-02.1

<b>Vzdělávací obor</b>	Člověk a svět práce
<b>Ročník</b>	5.
<b>Tematický okruh</b>	3. Pěstitelské práce
<b>Očekávaný výstup RVP ZV</b>	<b>ČSP-5-3-03</b> Žák volí podle druhu pěstitelských činností správné pomůcky, nástroje a náčiní
<b>Indikátory</b>	<ol style="list-style-type: none"> <li>1. žák popíše účel běžně používaných pracovních pomůcek a nástrojů určených k pěstitelským pracím</li> <li>2. žák vybere z nabídky nářadí, nádoby a další pomůcky potřebné pro zadanou činnost</li> </ol>
<b>Ilustrativní úloha</b>	
<b>Úkol:</b> Vyber z nabídky vhodné nářadí, nádobu a další pomůcky k přesazení pokojové rostliny a zasazení venkovního stromku.	
<b>Poznámky k ilustrativní úloze</b>	ČSP-5-3-03.2
<b>Další poznámka</b>	Učitel připraví nářadí, nádoby, pomůcky a rostliny, se kterými budou žáci pracovat.

<b>Vzdělávací obor</b>	Člověk a svět práce
<b>Ročník</b>	5.
<b>Tematický okruh</b>	3. Pěstitelské práce
<b>Očekávaný výstup RVP ZV</b>	<b>ČSP-5-3-04</b> Žák dodržuje zásady hygieny a bezpečnosti práce; poskytne první pomoc při úrazu
<b>Indikátory</b>	<ol style="list-style-type: none"> <li>1. žák udrží přehledný a uspořádaný pracovní prostor</li> <li>2. žák dodrží zásady hygieny a bezpečnosti</li> <li>3. žák na příkladech popíše, jak by postupoval v případě úrazu při pěstitelských činnostech</li> <li>4. žák v modelové situaci ošetří drobné poranění</li> </ol>
<b>Ilustrativní úloha</b>	
<p><b>Úkol:</b> Odůvodni, proč je dobré dodržovat uvedené zásady.</p> <ol style="list-style-type: none"> <li>1) Při práci s půdou a zeminami musíš být očkován proti tetanu.</li> <li>2) Náradí ber do rukou jen na pokyn učitele.</li> <li>3) Náradí nikdy nenos přes rameno, ale podél těla násadou vzhůru a kovovým nástavcem směrem k zemi. Pokud jdeš ve dvojici, nes náradí ve vnější ruce, abys spolužáka nezranil.</li> <li>4) Náradí odkládej na určené místo ostrou částí dolů.</li> <li>5) Každé zranění hlas učiteli.</li> <li>6) Při práci v místnosti ihned uklid' vylitou vodu, rozsypanou zeminu, abys po nich nesklouzl.</li> <li>7) Při práci nejez a nepij.</li> <li>8) Po práci si vždy umyj ruce.</li> <li>9) Používej vhodné oblečení a také vhodnou obuv.</li> <li>10) Používej pouze nerizikové zakoupené prostředky pro výživu, případně ochranu rostlin, přečti si pečlivě všechny údaje uvedené na obalu a řiď se jimi.</li> </ol> <p><b>Úkol:</b> Popiš, jakým způsobem poskytneš první pomoc při úrazu.</p> <ol style="list-style-type: none"> <li>A. Spolužák si odřel ruku nebo nohu.</li> <li>B. Spolužák se pořezal o zahradnické nůžky.</li> <li>C. Spolužák si přivodil neopatrnou manipulací s motyčkou tržnou ránu na noze.</li> <li>D. Spolužák si zadřel třísku do dlaně.</li> <li>E. Spolužákovi padla do oka nečistota při manipulaci se zeminou.</li> </ol>	
<b>Poznámky k ilustrativní úloze</b>	ČSP-5-3-04.2 ČSP-5-3-04.3

<b>Vzdělávací obor</b>	Člověk a svět práce	
<b>Ročník</b>	5.	
<b>Tematický okruh</b>	4. Příprava pokrmů	
<b>Očekávaný výstup RVP ZV</b>	<b>ČSP-5-4-01</b> Žák se orientuje v základním vybavení kuchyně	
<b>Indikátory</b>	1. žák popíše základní vybavení kuchyně 2. žák popíše účel kuchyňského vybavení	
<b>Ilustrativní úloha</b>		
<p><b>Úkol:</b> Vyber a označ, která zařízení patří k základnímu vybavení kuchyně: myčka, dřez, lednice, vaříč, trouba, pračka, sporák, psací stůl, pracovní deska, ohniště, mixér, varná konvice.</p> <p><b>Úkol:</b> Prohlédni si cvičnou kuchyni ve škole nebo si vzpomeň na kuchyni doma a do připravené tabulky doplň příklady jejího zařízení.</p>		
	<b>Zařízení kuchyně</b>	<b>Příklad</b>
	Nábytek	
	Nádobí	
	Strojky	mlýnek na mák
		používá se k mletí máku
	Spotřebiče	
	Ostatní	
<p><b>Úkol:</b> Umísti co nejvhodněji do cvičné kuchyňské linky uvedené nádobí: příbory, nože, skleničky, hrnky, talíře, hrnce a pánvičky.</p>		
<b>Poznámky k ilustrativní úloze</b>	ČSP-5-4-01.1 ČSP-5-4-01.2	

<b>Vzdělávací obor</b>	Člověk a svět práce
<b>Ročník</b>	5.
<b>Tematický okruh</b>	4. Příprava pokrmů
<b>Očekávaný výstup RVP ZV</b>	<b>ČSP-5-4-02</b> Žák připraví samostatně jednoduchý pokrm
<b>Indikátory</b>	<ol style="list-style-type: none"> <li>1. žák vybere vhodné potraviny</li> <li>2. žák zvolí vhodné kuchyňské nádobí a další potřebné prostředky</li> <li>3. žák podle receptu dodrží postup práce a časově si ho rozvrhne</li> <li>4. žák představí a zhodnotí připravený pokrm</li> </ol>
<b>Ilustrativní úloha</b>	
<p><b>Úkol:</b> Příprav studené pohoštění – jednohubky.</p> <p><b>Co budeš potřebovat:</b> Potraviny: rohlíky, jakýkoliv roztíratelný tuk, pomazánka nebo sýr (např. pomazánkové máslo, tavený sýr), hroznové víno, okurka, barevná paprika, kousek klobásy.</p> <p>Kuchyňské prostředky a nádobí: miska, podnos, prkénko, nůž na krájení, nůž na mazání, párátko.</p> <p><b>Postup:</b></p> <ol style="list-style-type: none"> <li>1. Nakrájej rohlíky na kolečka asi 0,5–1 cm vysoká.</li> <li>2. Namaž na nakrájená kolečka pomazánku.</li> <li>3. Pečlivě umyj hroznové víno a zeleninu.</li> <li>4. Nakrájej klobásu a okurku na tenká kolečka, barevnou papriku na kostičky.</li> <li>5. Ozdob jednohubky hroznovým vínem, zeleninou nebo klobásou, případně plátek zeleniny zkombinuj s klobásou.</li> <li>6. Píchni párátko do každé jednohubky a narovnej je na podnos.</li> <li>7. Umyj použité nádobí a kuchyňské zařízení.</li> </ol>	
<b>Poznámky k ilustrativní úloze</b>	ČSP-5-4-02.3



<b>Vzdělávací obor</b>	Člověk a svět práce
<b>Ročník</b>	5.
<b>Tematický okruh</b>	4. Příprava pokrmů
<b>Očekávaný výstup RVP ZV</b>	<b>ČSP-5-4-03</b> Žák dodržuje pravidla správného stolování a společenského chování
<b>Indikátory</b>	<ol style="list-style-type: none"> <li>1. žák prostře stůl k jednoduchému obědu</li> <li>2. žák popíše nebo prakticky předvede vhodné stolování a společenské chování</li> <li>3. žák zhlédne modelovou situaci, upozorní na nevhodné společenské chování a doporučí vhodný způsob chování a jednání</li> </ol>
<b>Ilustrativní úloha</b>	
<p><b>Úkol:</b> Označ správně prostřený stůl připravený k jednoduchému obědu.</p>  <p><b>Úkol:</b> Prostři stůl k jednoduchému obědu pro 4 členy rodiny.</p> <p><b>Úkol:</b> Zakroužkuj správnou variantu.</p> <p>1a) K jídelnímu stolu přicházíme vždy čistě upraveni a včas. 1b) K jídelnímu stolu přicházíme jen svátečně oblečení.</p> <p>2a) Sedíme pohodlně, obě ruce jsou v místech nad zápěstím opřeny o desku stolu, tělem se můžeme opírat o stůl. 2b) Sedíme vzpřímeně, obě ruce jsou v místech nad zápěstím opřeny o desku stolu, tělem se o stůl neopíráme.</p> <p>3a) Jednotlivé pokrmy podáváme od nejváženějšího nebo nejstaršího člena společnosti, případně oslavence. 3b) Jednotlivé pokrmy podáváme podle toho, kdo sedí od servírujícího nejbliž.</p> <p>4a) Do polévky nefoukáme, ani ji nesrkáme a talíř s polévkou nenakláníme. 4b) Do polévky můžeme foukat, ale nesrkáme ji a talíř s polévkou můžeme naklánět.</p> <p>5a) Při jídle nemlaskáme a nemluvíme s plnými ústy. 5b) Při jídle nemlaskáme, ale v případě potřeby můžeme mluvit s plnými ústy.</p>	
<b>Poznámky k ilustrativní úloze</b>	ČSP-5-4-03.1 ČSP-5-4-03.3

<b>Vzdělávací obor</b>	Člověk a svět práce
<b>Ročník</b>	5.
<b>Tematický okruh</b>	4. Příprava pokrmů
<b>Očekávaný výstup RVP ZV</b>	<b>ČSP-5-4-04</b> Žák udržuje pořádek a čistotu pracovních ploch, dodržuje základy hygieny a bezpečnosti práce; poskytne první pomoc i při úrazu v kuchyni
<b>Indikátory</b>	<ol style="list-style-type: none"> <li>1. žák udrží přehledný a uspořádaný pracovní prostor</li> <li>2. žák dodrží zásady hygieny a bezpečnosti</li> <li>3. žák na příkladech popíše, jak by postupoval v případě úrazu při přípravě pokrmů</li> <li>4. žák v modelové situaci ošetří drobné poranění</li> </ol>
<b>Ilustrativní úloha</b>	
<p><b>Úkol:</b> Odůvodni, proč je dobré dodržovat uvedené desatero.</p> <ol style="list-style-type: none"> <li>1) Poklici na hrncích s horkým obsahem nadzvedáváme opatrně.</li> <li>2) Před manipulací s potravinami a kuchyňským zařízením si umyjeme ruce mýdlem a vodou.</li> <li>3) Odpadky ukládáme do nádob k tomu určených a pravidelně je vynášíme.</li> <li>4) Po použití kapesníku či WC si vždy umýváme ruce.</li> <li>5) Při ručním mytí nádobí použijeme teplou pitnou vodu. Pokud je to potřeba, přidáme do ní odmašťovací prostředek a umyté nádobí opláchneme pod tekoucí vodou.</li> <li>6) Nože, vidličky a jiné ostré předměty podáváme vždy rukojetí dopředu.</li> <li>7) Po umytí nádobí vymyjeme dřez.</li> <li>8) S elektrospotřebiči pracujeme vždy pod dohledem zodpovědné osoby.</li> <li>9) V průběhu přípravy pokrmů umýváme ruce dle potřeby.</li> <li>10) Při manipulaci s horkými předměty používáme vždy chňapky.</li> </ol> <p><b>Úkol:</b> Popiš, jakým způsobem poskytneš první pomoc při úrazu.</p> <ol style="list-style-type: none"> <li>A. Spolužák se opažil horkou vodou nebo párou.</li> <li>B. Spolužák se popálil.</li> <li>C. Spolužák se polil horkým tukem.</li> <li>D. Spolužák se pořezal.</li> </ol>	
<b>Poznámky k ilustrativní úloze</b>	ČSP-5-4-04.2 ČSP-5-4-04.3

## 2. stupeň

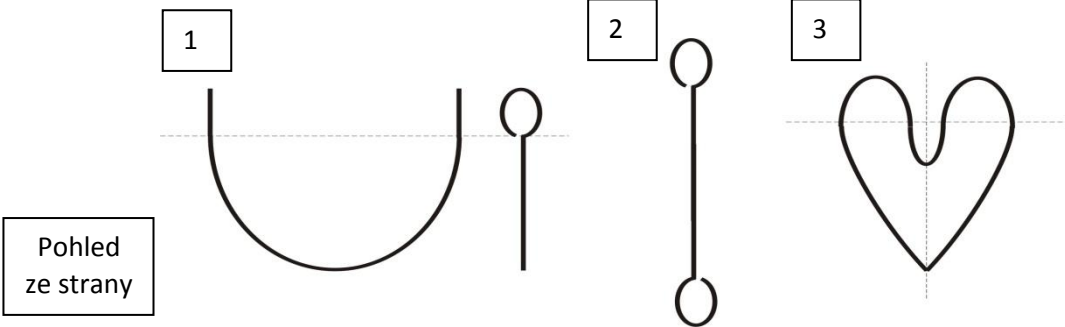
<b>Vzdělávací obor</b>	Člověk a svět práce
<b>Ročník</b>	9.
<b>Tematický okruh</b>	1. Práce s technickými materiály
<b>Očekávaný výstup RVP ZV</b>	<b>ČSP-9-1-01</b> Žák provádí jednoduché práce s technickými materiály a dodržuje technologickou kázeň
<b>Indikátory</b>	<ol style="list-style-type: none"> <li>1. žák popíše vlastnosti technických materiálů (dřevo, kovy, plasty), které jsou důležité pro jeho práci</li> <li>2. žák vysvětlí jednotlivé kroky své práce dle stanoveného postupu (písemného, obrazového) a aplikuje je</li> <li>3. žák uplatňuje získané návyky pro práci s technickými materiály (dřevem, kovy, plasty)</li> <li>4. žák provede jednotlivé kroky dle postupu a dodrží kázeň při práci</li> <li>5. žák rozpozná důležité kroky postupu, které je nutné dodržet</li> </ol>
<p><b>Vzhledem ke specifikům daného tematického okruhu byla vytvořena komplexní ilustrativní úloha, na které jsou demonstrovány indikátory k jednotlivým očekávaným výstupům.</b></p> <p><b>Komplexní zadání ilustrativní úlohy</b></p> <p><b>Práce s drátem</b></p> <p><b>Úkol:</b> Vytvoř hlavolam dle nákresu. Hlavolam se skládá ze tří částí. Dle obrazové předlohy připrav všechny tři části a zajisti, aby byl hlavolam funkční. Nejprve si vytvoř pomocný nákres, podle kterého rozvrhneš správné délky všech částí hlavolamu.</p> <p><b>Materiál:</b> 1 m drátu</p> <p><b>Nářadí:</b> štípací kleště, kulaté kleště, pravítko</p>	
	
<b>Ilustrativní úloha</b>	
<p><b>Práce s drátem</b></p> <p><b>Úkol</b></p> <p>Drát má určité vlastnosti, které je třeba při práci respektovat. Vyber pravdivé výroky:</p> <ol style="list-style-type: none"> <li>a) Lze vytvářet oblé i ostré ohyby podle typu kleští, které při ohýbání použiji.</li> <li>b) Drát do průměru 1,5 mm oddělujeme kleštěmi s kulatými čelistmi.</li> <li>c) Drát do průměru 5 mm lze oddělit nůžkami.</li> <li>d) Drát můžeme ustříhnout nůžkami, uštípnout kleštěmi a odseknout nebo odříznout podle jeho průměru.</li> <li>e) Drát se tvaruje ohybem.</li> </ol>	
<b>Poznámky k ilustrativní úloze</b>	<p>ČSP-9-1-01.1          ČSP-9-1-01.2          ČSP-9-1-01.3</p> <p>Úloha byla vytvořena v rámci projektu OP VK <b>Okna technickým projektům dokořán</b> Krajské hospodářské komory Kraje Vysočina společně s Vysočina Education, školským zařízením pro další vzdělávání pedagogických pracovníků a střediskem služeb školám</p>

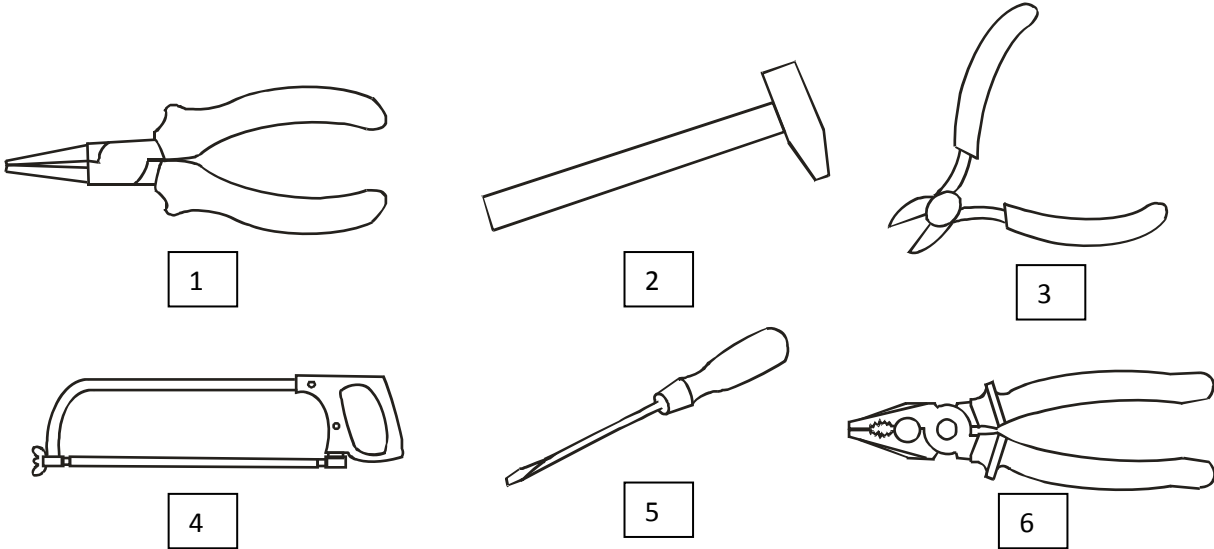
<b>Vzdělávací obor</b>	Člověk a svět práce
<b>Ročník</b>	9.
<b>Tematický okruh</b>	1. Práce s technickými materiály
<b>Očekávaný výstup RVP ZV</b>	<b>ČSP-9-1-02</b> Žák řeší jednoduché technické úkoly s vhodným výběrem materiálů, pracovních nástrojů a nářadí
<b>Indikátory</b>	1. žák vybere vhodný materiál pro práci dle postupu, možnosti opracování a jeho oddělování 2. žák vybere vhodné nářadí, nástroje a pomůcky pro práci s technickým materiálem (dřevem, kovem, plasty)
<b>Ilustrativní úloha</b>	
<p><b>Práce s drátkem</b></p> <p><b>Úkol</b></p> <p>Pro práci vyber správný průměr drátu a odůvodni svůj výběr (v případě nerozhodnosti využij k představě průměru pravítko):</p> <ul style="list-style-type: none"> <li>a) 0,1 mm</li> <li>b) 0,5 mm</li> <li>c) 1,2 mm</li> <li>d) 5 mm</li> <li>e) 12 mm</li> </ul> <p><b>Úkol</b></p> <p>Z nabídky vyber a pojmenuj vhodné nástroje pro tvarování drátku. Odůvodni svůj výběr.</p>	
	
<b>Poznámky k ilustrativní úloze</b>	ČSP-9-1-02.1 ČSP-9-1-02.2

<b>Vzdělávací obor</b>	Člověk a svět práce
<b>Ročník</b>	9.
<b>Tematický okruh</b>	1. Práce s technickými materiály
<b>Očekávaný výstup RVP ZV</b>	<b>ČSP-9-1-03</b> Žák organizuje a plánuje svoji pracovní činnost
<b>Indikátory</b>	<ol style="list-style-type: none"> <li>1. žák popíše postup, který je nutné dodržet při práci s technickými materiály</li> <li>2. žák připraví pracovní prostor a vybavení, které je potřebné pro zadaný úkol (nářadí, materiál...)</li> <li>3. žák rozvrhne práci dle časových dispozic</li> <li>4. žák reorganizuje v průběhu práce pracovní prostor dle potřeby, odklízí nepotřebný materiál, nástroje a nářadí bezpečně odkládá a uklízí</li> <li>5. žák uklidí pracovní prostor na konci práce</li> </ol>
<b>Ilustrativní úloha</b>	
<p><b>Práce s drátem</b></p> <p><b>Úkol</b></p> <p>Naplánuj si, jak budeš postupovat při výrobě hlavolamu. Odhadni, kolik času budeš potřebovat na zhotovení jeho jednotlivých částí. Při stanovení pracovního postupu můžeš vyjít z uvedené nabídky činností. Je možné, že některé činnosti, části postupu se budou několikrát opakovat. Celý postup zapiš a uveď svůj odhad času, který budeš potřebovat na výrobu hlavolamu.</p> <p>Uklidím z pracovního prostoru již nepotřebné nástroje.</p> <p>Tvaruji drát (ohýbám).</p> <p>Připravím si nářadí (štipací kleště, kleště s kulatými čelistmi, pilník).</p> <p>Zapiluji ostré konce drátu.</p> <p>Vyzkouším, jestli hlavolam plní účel, pro který byl vytvořen. Pokud tomu tak není, dotvaruji příslušné části hlavolamu.</p> <p>Uklidím pracovní prostor a nářadí.</p> <p>Připravím si potřebný materiál (uštípnu si potřebný kus drátu pro celý hlavolam).</p> <p>Uklidím pracovní prostor od zbytkového materiálu.</p> <p>Uštípnu potřebný kus drátu na vytvoření jedné části hlavolamu.</p>	
<b>Poznámky k ilustrativní úloze</b>	ČSP-9-1-03.1

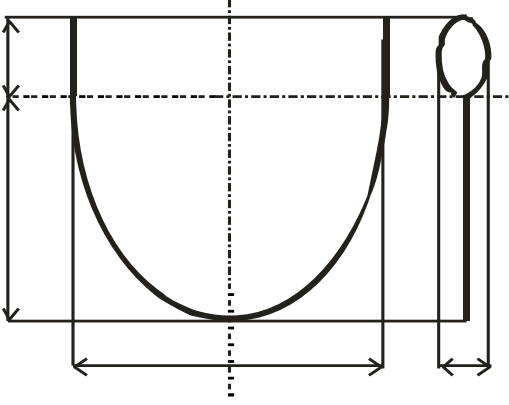
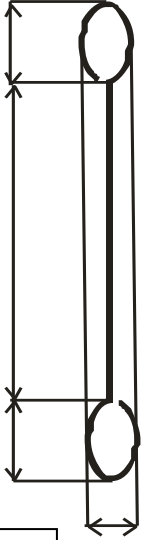
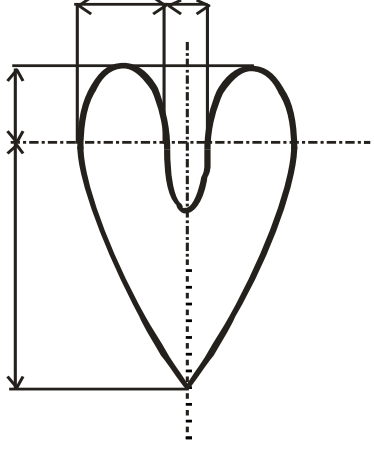
<b>Vzdělávací obor</b>	Člověk a svět práce
<b>Ročník</b>	9.
<b>Tematický okruh</b>	1. Práce s technickými materiály
<b>Očekávaný výstup RVP ZV</b>	<b>ČSP-9-1-04</b> Žák užívá technickou dokumentaci, připraví si vlastní jednoduchý náčrt výrobku
<b>Indikátory</b>	<ol style="list-style-type: none"> <li>1. žák použije pro přípravu a k práci s technickými materiály technickou dokumentaci (náčrt, výkres)</li> <li>2. žák se orientuje v technické dokumentaci</li> <li>3. žák čte z náčrtu a výkresu potřebné informace pro práci s technickými materiály – rozměry, tvary</li> <li>4. žák nakreslí jednoduchý náčrt, který zjednoduší jeho práci s technickými materiály (nakreslí od ruky, popřípadě použije základní rýsovací potřeby – pravítko, kružítko)</li> <li>5. žák provede okótování</li> </ol>
<b>Ilustrativní úloha</b>	
<p><b>Práce s drátem</b></p> <p><b>Úkol</b></p> <p>Rozvrhni si rozměry a vypočti, kolik přibližně budeš potřebovat drátku pro přípravu celého hlavolamu. Rozměry zanes do náčrtu:</p>	
<div style="display: flex; justify-content: space-around; align-items: center;"> <div style="text-align: center;">  <p>1</p> </div> <div style="text-align: center;">  <p>2</p> </div> <div style="text-align: center;">  <p>3</p> </div> </div>	
<b>Poznámky k ilustrativní úloze</b>	<p>ČSP-9-1-04.1</p> <p>ČSP-9-1-04.2</p> <p>ČSP-9-1-04.3</p> <p>ČSP-9-1-04.5</p>

<b>Vzdělávací obor</b>	Člověk a svět práce
<b>Ročník</b>	9.
<b>Tematický okruh</b>	1. Práce s technickými materiály
<b>Očekávaný výstup RVP ZV</b>	<b>ČSP-9-1-05</b> Žák dodržuje obecné zásady bezpečnosti a hygieny při práci i zásady bezpečnosti a ochrany při práci s nástroji a nářadím; poskytne první pomoc při úrazu
<b>Indikátory</b>	<ol style="list-style-type: none"> <li>1. žák při práci dodržuje stanovená pravidla a zásady práce ve školní dílně</li> <li>2. žák popíše a vysvětlí, jakým způsobem ochrání nářadí a nástroje před poškozením a pro delší životnost nástroje nebo nářadí</li> <li>3. žák dodrží zásady bezpečnosti při práci s technickými materiály</li> <li>4. žák poskytne první pomoc (ošetří drobná zranění, přivolá pomoc při závažnějších poraněních)</li> <li>5. žák dodržuje hygienu práce, udržuje své pracovní místo čisté a bezpečné</li> </ol>
<b>Ilustrativní úloha</b>	
<p><b>Úkol</b> Kamarád si poranil ruku při práci s drátem:</p> <ol style="list-style-type: none"> <li>A. Jak se žákovi mohlo zranění přihodit?</li> <li>B. Jakým způsobem mu pomůžeš?</li> </ol> <p><b>Úkol</b> Prohlédni si školní dílnu a vyber místa, kde by mohlo docházet k porušování pravidla bezpečné práce a z jakého důvodu? Diskutuj se spolužáky. Jaká místa, části dílny je nutné zkontrolovat před odchodem?</p>	
<b>Poznámky k ilustrativní úloze</b>	ČSP-9-1-05.4



<b>Vzdělávací obor</b>	Člověk a svět práce
<b>Ročník</b>	9.
<b>Tematický okruh</b>	2. Design a konstruování
<b>Očekávaný výstup RVP ZV</b>	<b>ČSP-9-2-01</b> Žák sestaví podle návodu, náčrtu, plánu, jednoduchého programu daný model
<b>Indikátory</b>	<ol style="list-style-type: none"> <li>1. žák pracuje s návodem, náčrtem, plánem, programem k sestavení modelu</li> <li>2. žák se orientuje v daném návodu, náčrtu, plánu</li> <li>3. žák vysvětlí jednotlivé kroky své práce podle stanoveného postupu a aplikuje je</li> <li>4. žák dodrží postup v jednotlivých krocích daných návodem, náčrtem, plánem nebo programem</li> </ol>
<p><b>Vzhledem ke specifikům daného tematického okruhu byla vytvořena komplexní ilustrativní úloha, na které jsou demonstrovány indikátory k jednotlivým očekávaným výstupům.</b></p> <p><b>Komplexní zadání ilustrativní úlohy:</b></p> <p><b>Papírový drak</b></p> <p><b>Úkol</b></p> <p>Sestav model draka.</p> <ol style="list-style-type: none"> <li>1. Nachystej laťky, které budou tvořit kostru draka. Jejich délky budou 75 cm a 60 cm.</li> <li>2. Kratší laťku polož přes delší ve 2/3 její délky (v 50 cm), slep laťky lepidlem a svaž provázkem do kříže.</li> <li>3. 1 cm od konců laťek udělej zářezy pro upevnění provázku. Přes obvod kostry napni provázek tak, aby se laťky neprohýbaly a provázek byl napnutý.</li> <li>4. Takto připravenou kostru polož na arch papíru, obkresli zhruba s 3cm přesahem. Vystříhni a pomaluj či jinak ozdob dle své fantazie.</li> <li>5. Přesah ohni, potři lepidlem a přelep přes provázkovou kostru draka. Dávej pozor, aby byl papír řádně vypnutý.</li> <li>6. V místech zářezů nalep z obou stran čtvereček izolepy cca 3 × 3 cm, pro zpevnění papíru (aby se drak nepotrhal). Provázek uvaž v označeném místě na rubové straně, propíchni izolepový čtvereček a protáhni jej na lícovou stranu. Na druhé straně prostrč provázek přes druhý čtvereček opět směrem k laťce a uvaž ho. V místě křížení uvaž očko, ve kterém se bude druhý provázek pohybovat.</li> <li>7. Opři dolní špičku draka o zem, chyt provázky v místě jejich překřížení (očko). Provázek by měl směřovat k zemi pod úhlem 90 stupňů, drak však pod úhlem 60 stupňů. Místo, kde se kříží provázky, pevně svaž a připevni lanko, na kterém budeš draka pouštět.</li> <li>8. K očku připevni provázek, na kterém budeš draka pouštět. Délka by měla být alespoň 20 m. Provázek namotej na kus rovného klacíku.</li> <li>9. Nakonec vytvoř ocas draka z provázku a krepového papíru. Ocas udržuje stabilitu draka a měl by být alespoň 2 metry dlouhý s třásněmi připevněnými 25 cm od sebe.</li> </ol> <p>(upravený návod z <a href="http://www.predskolaci.cz/">http://www.predskolaci.cz/</a>)</p>	
<b>Ilustrativní úloha</b>	
<p><b>Papírový drak</b></p> <p><b>Úkol</b></p> <p>Které nástroje, pomůcky a materiál si nachystáš pro sestavení draka? Rozmysli si, kolik materiálu budeš potřebovat.</p>	
<b>Poznámky k ilustrativní úloze</b>	ČSP-9-2-01.1

<b>Vzdělávací obor</b>	Člověk a svět práce
<b>Ročník</b>	9.
<b>Tematický okruh</b>	2. Design a konstruování
<b>Očekávaný výstup RVP ZV</b>	<b>ČSP-9-2-02</b> Žák navrhne a sestaví jednoduché konstrukční prvky a ověří a porovná jejich funkčnost, nosnost, stabilitu aj.
<b>Indikátory</b>	<ol style="list-style-type: none"> <li>1. žák rozpozná důležité a stěžejní prvky konstrukce a model sestaví</li> <li>2. žák použije jednotlivé prvky dle návodu, náčrtu, plánu k sestavení konstrukce</li> <li>3. žák rozpozná, odhalí a napraví případné chyby v konstrukci (funkčnost, nosnost, stabilitu...)</li> </ol>

### Ilustrativní úloha

#### Papírový drak

#### Úkol

V ilustračním návodu pro sestavení draka vyznač konstrukčně důležitá místa, na která je nutné dávat při sestavování pozor, aby drak létal.

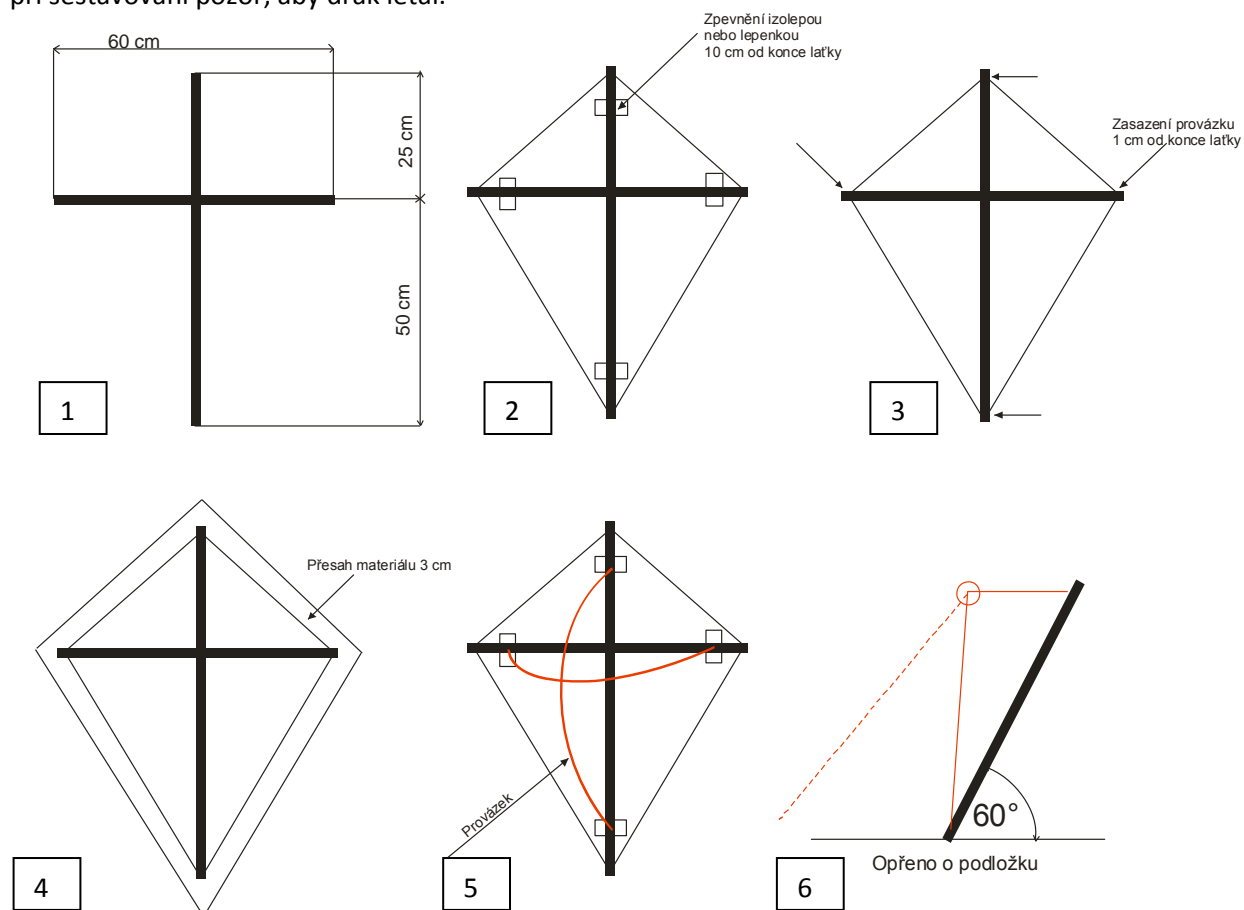

**Poznámky k ilustrativní úloze**

ČSP-9-2-02.1

<b>Vzdělávací obor</b>	Člověk a svět práce
<b>Ročník</b>	9.
<b>Tematický okruh</b>	2. Design a konstruování
<b>Očekávaný výstup RVP ZV</b>	<b>ČSP-9-2-03</b> Žák provádí montáž, demontáž a údržbu jednoduchých předmětů a zařízení
<b>Indikátory</b>	<ol style="list-style-type: none"> <li>1. žák organizuje pracovní prostor, kontroluje nástroje, nářadí včetně jejich funkčnosti a kvalitu materiálu (např. poškození, defekty, vady materiálu nebo částí stavebnice)</li> <li>2. žák sestaví i rozloží konstrukčně jednoduchý model, výrobek, pokud je to konstrukčně možné</li> <li>3. žák upraví model, konstrukci, výrobek dle potřeby (oprava, údržba...)</li> </ol>
<b>Ilustrativní úloha</b>	
<p><b>Papírový drak</b></p> <p><b>Úkol</b></p> <p>Po prvním pouštění draka byly zjištěny některé závady, které je nutné odstranit. Vyber nejvhodnější možnosti k nápravě:</p> <ol style="list-style-type: none"> <li>A. U draka praskl provázek, který je uchycený ke konstrukci, čím by bylo vhodné ho nahradit: <ol style="list-style-type: none"> <li>a) stejným provázkem</li> <li>b) reznou nití</li> <li>c) silikonovým lankem</li> </ol> </li> <li>B. Uvolnila se samotná konstrukce draka (základní kříž), pro zpevnění bude nejlepší: <ol style="list-style-type: none"> <li>a) několikrát převázat, použít více uzlů</li> <li>b) slepit základní kříž a přitáhnout provázek</li> <li>c) zmenšit konstrukci</li> </ol> </li> <li>C. Pro přípravu ocasu draka byl použit barevný papír, který se ukázal jako závaží, jakým materiálem bys ho nahradil/a: <ol style="list-style-type: none"> <li>a) krepovým papírem</li> <li>b) cáry látky</li> <li>c) provázkem</li> </ol> </li> </ol>	
<b>Poznámky k ilustrativní úloze</b>	ČSP-9-2-03.3

<b>Vzdělávací obor</b>	Člověk a svět práce																
<b>Ročník</b>	9.																
<b>Tematický okruh</b>	2. Design a konstruování																
<b>Očekávaný výstup RVP ZV</b>	<b>ČSP-9-2-04</b> Žák dodržuje zásady bezpečnosti a hygieny práce a bezpečnostní předpisy; poskytne první pomoc při úrazu																
<b>Indikátory</b>	<ol style="list-style-type: none"> <li>1. žák při práci dodržuje stanovená pravidla a zásady práce ve školní dílně</li> <li>2. žák popíše a vysvětlí, jakým způsobem ochrání nářadí a nástroje před poškozením (funkčnost, životnost)</li> <li>3. žák dodrží zásady bezpečnosti při konstrukčních činnostech</li> <li>4. žák poskytne první pomoc (ošetří drobná zranění, přivolá pomoc při závažnějších poraněních)</li> <li>5. žák dodržuje hygienu práce, udržuje své pracovní místo čisté a bezpečné</li> </ol>																
<b>Ilustrativní úloha</b>																	
<p><b>Úkol</b> Při přípravě draka se kamarád řízl a rána, i když není hluboká, krvácí. Rozhodni, co bys měl udělat a naopak co by kamarádovi nepomohlo nebo ublížilo:</p> <ol style="list-style-type: none"> <li>a) vymýt ránu čistou vodou z kohoutku</li> <li>b) vymýt ránu šťávou nebo jinou sladkou tekutinou, aby se rána rychleji zatáhla</li> <li>c) vydezinfikovat ránu solným roztokem</li> <li>d) vydezinfikovat ránu peroxidem vodíku</li> <li>e) přelepit izolepou</li> <li>f) přelepit náplastí</li> <li>g) stáhnout ránu tzv. „mašličkou“</li> <li>h) podat lék proti bolesti</li> </ol>																	
<table border="1" style="width: 100%; border-collapse: collapse;"> <thead> <tr> <th style="width: 50%; text-align: center;">Správná pomoc</th> <th style="width: 50%; text-align: center;">Špatná pomoc</th> </tr> </thead> <tbody> <tr><td> </td><td> </td></tr> <tr><td> </td><td> </td></tr> <tr><td> </td><td> </td></tr> <tr><td> </td><td> </td></tr> <tr><td> </td><td> </td></tr> <tr><td> </td><td> </td></tr> <tr><td> </td><td> </td></tr> </tbody> </table>		Správná pomoc	Špatná pomoc														
Správná pomoc	Špatná pomoc																
<b>Poznámky k ilustrativní úloze</b>	ČSP-9-2-04.4																

<b>Vzdělávací obor</b>	Člověk a svět práce
<b>Ročník</b>	9.
<b>Tematický okruh</b>	3. Pěstitelské práce, chovatelství
<b>Očekávaný výstup RVP ZV</b>	<b>ČSP-9-3-01</b> Žák volí vhodné pracovní postupy při pěstování vybraných rostlin
<b>Indikátory</b>	<ol style="list-style-type: none"> <li>1. žák použije pro přípravu práce dokumentaci, návod pro pěstování vybraných rostlin (zálivka, půda, světlo, teplo)</li> <li>2. žák popíše a vysvětlí jednotlivé kroky důležité při procesu pěstování rostlin</li> <li>3. žák připraví pracovní prostor, prostředí pro pěstování vybraných rostlin (květináč, záhonek...)</li> <li>4. žák udržuje pracovní prostor pro pěstování rostlin (odstraňuje plevel...)</li> </ol>
<b>Ilustrativní úloha</b>	
<b>Úkol</b> Doplň pracovní list, který dokumentuje, jakým způsobem se pěstuje hrách.	
Celý název rostliny:	
Délka života rostliny:	
Pěstování ze:	
Doba (měsíc) výsevu nebo výsadby:	
Doba (měsíc) sklizně:	
Podmínky pro pěstování:	
Světlo	
Teplo	
Půda	
Zálivka	
Péče o rostlinu v průběhu vegetace:	
Které části rostliny se sklízí:	
Jak se sklizené části dále zpracovávají:	
Pro jaké účely se rostlina využívá:	
<b>Poznámky k ilustrativní úloze</b>	ČSP-9-3-01.1

<b>Vzdělávací obor</b>	Člověk a svět práce
<b>Ročník</b>	9.
<b>Tematický okruh</b>	3. Pěstitelské práce, chovatelství
<b>Očekávaný výstup RVP ZV</b>	<b>ČSP-9-3-02</b> Žák pěstuje a využívá květiny pro výzdobu
<b>Indikátory</b>	<ol style="list-style-type: none"> <li>1. žák z nabídky vybere vhodné rostliny pro výzdobu interiéru, exteriéru podle daných podmínek, podle dané příležitosti</li> <li>2. žák použije vhodné nástroje, nářadí při pěstování a aranžování květin</li> <li>3. žák volí vhodný postup pěstování vybrané rostliny, zajistí průběžnou péči (zalít, přesadit, sestříhat...), rostlinu pozoruje a plánovaný postup podle potřeby upraví</li> <li>4. žák využije květiny při výzdobě interiéru, upraví květiny do vázy nebo jiné nádoby</li> </ol>

### Ilustrativní úloha

#### **Aranžování sušených rostlin**

1. Které rostliny využíváme pro sušení (a následné aranžování) nejčastěji? I více možností:

a) tučnolisté b) letničky c) polní rostliny d) léčivé rostliny e) větve keřů a stromů

2. Jakým způsobem a v jakých podmínkách je vhodné sušit rostliny?

- a) zavěšené kvetoucí částí směrem dolů  
b) zavěšené kvetoucí částí směrem nahoru  
c) sušit na slunci  
d) sušit ve tmě v provětrávaném prostoru  
e) sušit ve tmě v nevětraném prostoru  
f) sušit již naaranžované rostliny

Jak docílíme ochrany barvy u sušených rostlin:

a) sušíme na slunci b) sušíme ve tmě c) sušíme až naaranžované

3. Popiš hmoty, materiály, které se používají pro aranžování sušených rostlin, a uveď další možnosti:

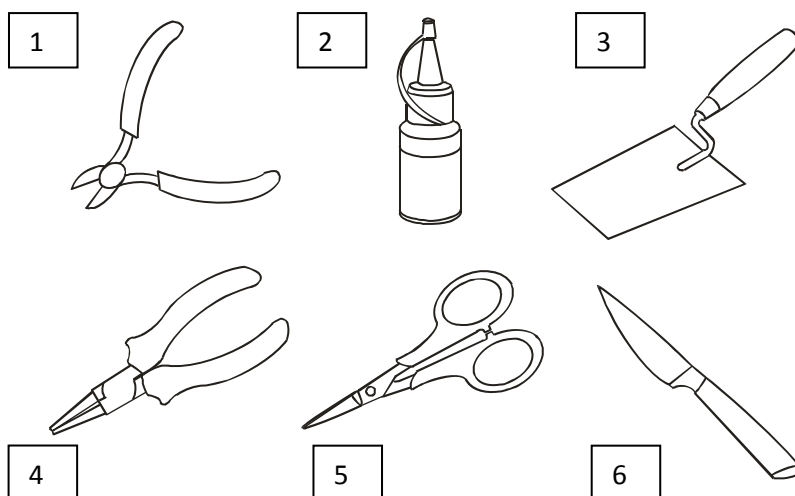

a) kenzan (ježek) b) aranžovací hmota na suché rostliny c) další možnosti

4. Které nástroje potřebuješ při aranžování rostlin? Vyber z nabídky a nástroje pojmenuj.

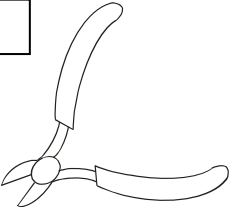
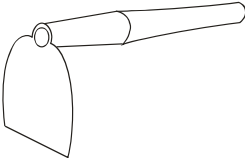
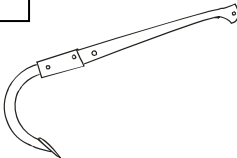
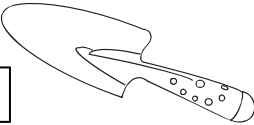
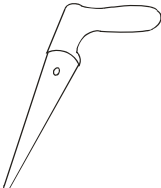
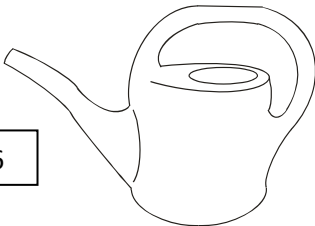

**Poznámky k ilustrativní úloze**

ČSP-9-3-02.2  
ČSP-9-3-02.4

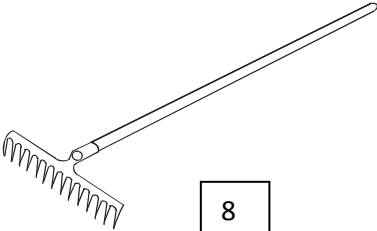
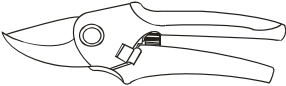
<b>Vzdělávací obor</b>	Člověk a svět práce
<b>Ročník</b>	9.
<b>Tematický okruh</b>	3. Pěstitelské práce, chovatelství
<b>Očekávaný výstup RVP ZV</b>	<b>ČSP-9-3-03</b> Žák používá vhodné pracovní pomůcky a provádí jejich údržbu
<b>Indikátory</b>	<ol style="list-style-type: none"> <li>1. žák z nabídky vybere vhodné pracovní pomůcky, nástroje, nářadí pro pěstování vybraných druhů rostlin a použije je při výsadbě, výsevu, pěstování, péči a sklizni vybraných druhů rostlin</li> <li>2. žák popíše a vysvětlí, jakým způsobem ochrání nástroje a nářadí používané při pěstitelských činnostech před poškozením</li> </ol>
<b>Ilustrativní úloha</b>	
<p><b>Úkol</b> Vyber a pojmenuj nástroje, které použiješ při práci s rostlinami na záhonku a v květináči (velikost nářadí není dle skutečnosti):</p>	
<div style="display: flex; flex-wrap: wrap; justify-content: space-around;"> <div style="text-align: center; margin: 10px;"> <div style="border: 1px solid black; padding: 2px 5px; width: 30px; height: 30px; display: flex; align-items: center; justify-content: center; margin-bottom: 5px;">1</div>  </div> <div style="text-align: center; margin: 10px;"> <div style="border: 1px solid black; padding: 2px 5px; width: 30px; height: 30px; display: flex; align-items: center; justify-content: center; margin-bottom: 5px;">2</div>  </div> <div style="text-align: center; margin: 10px;"> <div style="border: 1px solid black; padding: 2px 5px; width: 30px; height: 30px; display: flex; align-items: center; justify-content: center; margin-bottom: 5px;">3</div>  </div> <div style="text-align: center; margin: 10px;"> <div style="border: 1px solid black; padding: 2px 5px; width: 30px; height: 30px; display: flex; align-items: center; justify-content: center; margin-bottom: 5px;">4</div>  </div> <div style="text-align: center; margin: 10px;"> <div style="border: 1px solid black; padding: 2px 5px; width: 30px; height: 30px; display: flex; align-items: center; justify-content: center; margin-bottom: 5px;">5</div>  </div> <div style="text-align: center; margin: 10px;"> <div style="border: 1px solid black; padding: 2px 5px; width: 30px; height: 30px; display: flex; align-items: center; justify-content: center; margin-bottom: 5px;">6</div>  </div> <div style="text-align: center; margin: 10px;"> <div style="border: 1px solid black; padding: 2px 5px; width: 30px; height: 30px; display: flex; align-items: center; justify-content: center; margin-bottom: 5px;">7</div>  </div> <div style="text-align: center; margin: 10px;"> <div style="border: 1px solid black; padding: 2px 5px; width: 30px; height: 30px; display: flex; align-items: center; justify-content: center; margin-bottom: 5px;">8</div>  </div> <div style="text-align: center; margin: 10px;"> <div style="border: 1px solid black; padding: 2px 5px; width: 30px; height: 30px; display: flex; align-items: center; justify-content: center; margin-bottom: 5px;">9</div>  </div> </div>	
<b>Poznámky k ilustrativní úloze</b>	ČSP-9-3-03.1

<b>Vzdělávací obor</b>	Člověk a svět práce
<b>Ročník</b>	9.
<b>Tematický okruh</b>	3. Pěstitelské práce, chovatelství
<b>Očekávaný výstup RVP ZV</b>	<b>ČSP-9-3-04</b> Žák prokáže základní znalost chovu drobných zvířat a zásad bezpečného kontaktu se zvířaty
<b>Indikátory</b>	1. žák popíše a vysvětlí základní pravidla a nutné podmínky chovu vybraných druhů drobných zvířat 2. žák vysvětlí zásady bezpečného kontaktu se zvířaty
<b>Ilustrativní úloha</b>	
<p><b>Úkol</b></p> <p>Připrav prezentaci pro své spolužáky, ve které popíšeš chov vybraného domácího nebo hospodářského zvířete. Prezentace se bude držet následujících bodů:</p> <ol style="list-style-type: none"> <li>1) Celý název zvířete:</li> <li>2) Základní charakteristika zvířete:</li> <li>3) Popis chovu zvířete: <ol style="list-style-type: none"> <li>a) prostředí pro chov</li> <li>b) potrava</li> </ol> </li> <li>4) Speciální požadavky na chov zvířete:</li> <li>5) Péče o zvíře:</li> <li>6) Nebezpečí spojená s chovem zvířete:</li> <li>7) Vlastní zkušenosti a poznatky:</li> </ol>	
<b>Poznámky k ilustrativní úloze</b>	ČSP-9-3-04.1 ČSP-9-3-04.2



<b>Vzdělávací obor</b>	Člověk a svět práce
<b>Ročník</b>	9.
<b>Tematický okruh</b>	3. Pěstitelské práce, chovatelství
<b>Očekávaný výstup RVP ZV</b>	<b>ČSP-9-3-05</b> Žák dodržuje technologickou kázeň, zásady hygieny a bezpečnosti práce, poskytne první pomoc při úrazu, včetně úrazu způsobeného zvířaty
<b>Indikátory</b>	<ol style="list-style-type: none"> <li>1. žák při práci dodržuje stanovená pravidla a zásady práce při pěstitelských pracích</li> <li>2. žák popíše a vysvětlí jednotlivé kroky své práce dle stanoveného postupu a dodrží kázeň při práci</li> <li>3. žák při práci s rostlinami, s příslušnými nástroji i při zacházení s drobnými zvířaty dodržuje zásady bezpečnosti</li> <li>4. žák poskytne první pomoc (ošetří drobná zranění, přivolá pomoc při závažnějších poraněních)</li> <li>5. žák dodržuje hygienu práce (umývání po práci se zeminou...)</li> </ol>
<b>Ilustrativní úloha</b>	
<p><b>Úkol</b></p> <p>Rozhodni o pravdivosti následujících tvrzení:</p> <ol style="list-style-type: none"> <li>1) Při práci s půdou bych měl být očkován proti tetanu.</li> <li>2) Po práci s půdou si umyji ruce jen studenou vodou.</li> <li>3) Zvýšenou péčí o hygienu rukou je nutné věnovat po práci s léčivými a se zdravotně rizikovými rostlinami.</li> <li>4) Žáci trpící alergií se při pěstování rostlin nemusejí ničeho obávat.</li> <li>5) Při práci s rostlinami je vhodné používat rukavice.</li> <li>6) Náradí přenáším u těla pracovní částí směrem k zemi.</li> <li>7) Při práci s náradím udržuji bezpečnou vzdálenost od ostatních.</li> <li>8) Pokud náradí odložím na zem, musí být otočeno hroty a ostřím k zemi.</li> <li>9) Pokud náradí opřu o zeď, vždy hrotem nebo ostřím od zdi.</li> <li>10) Při zalévání květin mohu svačit.</li> </ol>	
<b>Poznámky k ilustrativní úloze</b>	ČSP-9-3-05.3

<b>Vzdělávací obor</b>	Člověk a svět práce
<b>Ročník</b>	9.
<b>Tematický okruh</b>	4. Provoz a údržba domácnosti
<b>Očekávaný výstup RVP ZV</b>	<b>ČSP-9-4-01</b> Žák provádí jednoduché operace platebního styku a domácího účetnictví
<b>Indikátory</b>	<ol style="list-style-type: none"> <li>1. žák používá peníze jako platidlo (používá bankovky a mince, ověří si vrácené peníze, identifikuje bezhotovostní styk) a rozliší základní operace s penězi (platby, bezhotovostní styk)</li> <li>2. žák posoudí hodnotu peněz (porovná levný a drahý výrobek, kategorizuje produkty) a aplikuje to při nákupu i hospodaření s vlastními financemi (kapesné)</li> <li>3. žák rozpozná hlavní příjmy a výdaje domácnosti (mzda, platby za teplo, vodu, nájem, platby za telefon, internet...)</li> </ol>
<b>Ilustrativní úloha</b>	
<p><b>Úkol</b></p> <p>Rodiče odjeli na 14 dní na služební cestu. Nechali ti celkový obnos peněz 6000 Kč, nicméně nestihli zaplatit poplatek za televizi a internet (1200 Kč) a čtvrtletní poplatek za plyn (680 Kč), které budeš muset uhradit ty. Navíc má tátovi přijít na poštu balík, jehož cena bude 350 Kč a bude potřeba ho vyzvednout, ještě než se rodiče vrátí. Nemáš kredit na telefon, budeš si ho muset dobít alespoň za 500 Kč a zaplatit na 14 dní obědy v jídelně (350 Kč). Kolik peněz ti zbude na každý den, pokud budeš chtít jít aspoň jednou do kina (150 Kč) a dvakrát do bazénu (jeden vstup 100 Kč)? Jak si rozvrhneš peníze na snídani a večeře? Jaké další výdaje bys mohl/a očekávat?</p>	
<b>Poznámky k ilustrativní úloze</b>	ČSP-9-4-01.2 ČSP-9-4-01.3

<b>Vzdělávací obor</b>	Člověk a svět práce				
<b>Ročník</b>	9.				
<b>Tematický okruh</b>	4. Provoz a údržba domácnosti				
<b>Očekávaný výstup RVP ZV</b>	<b>ČSP-9-4-02</b> Žák ovládá jednoduché pracovní postupy při základních činnostech v domácnosti a orientuje se v návodech k obsluze běžných domácích spotřebičů				
<b>Indikátory</b>	<ol style="list-style-type: none"> <li>1. žák vyjmenuje a stručně popíše obvyklé práce spojené s úklidem a běžným provozem domácnosti v kuchyni, obývacím pokoji, koupelně a vlastním pokoji</li> <li>2. žák předvede či popíše základní práce v domácnosti i s využitím domácích spotřebičů, uvede příklady, jak šetřit energii v domácnosti</li> <li>3. žák využije pro bezpečné a účelné zacházení s domácími spotřebiči návod nebo doporučení pro práci se spotřebičem</li> </ol>				
<b>Ilustrativní úloha</b>					
<b>Úkol</b> Doplň do tabulky následující možnosti činností v domácnosti podle toho, jak často by se v domácnosti měly provádět: vysypávání odpadkového koše, luxování, umývání nádobí, praní prádla, navoskování podlahy, leštění nábytku, odmrazování ledničky, větrání, zalévání květin, umývání oken, utírání prachu					
	Každý den	Každý týden	Každý měsíc	Párkrát do roka	Jednou za rok
<b>Poznámky k ilustrativní úloze</b>	ČSP-9-4-02.1				

<b>Vzdělávací obor</b>	Člověk a svět práce
<b>Ročník</b>	9.
<b>Tematický okruh</b>	4. Provoz a údržba domácnosti
<b>Očekávaný výstup RVP ZV</b>	<b>ČSP-9-4-03</b> Žák správně zachází s pomůckami, nástroji, náradím a zařízením včetně údržby; provádí drobnou domácí údržbu
<b>Indikátory</b>	1. žák vybere správnou pomůcku, nástroj, náradí při péči o domácnost 2. žák dodrží zadaný postup při údržbě oděvů (praní, zašití oděvu, žehlení, ukládání šatů)
<b>Ilustrativní úloha</b>	
<p><b>Úkol</b></p> <p>Na zakoupených oděvech jsou na rubové straně obvykle všity etikety se značkami, které nás informují, jak se máme o oděv starat. Přiřaď k uvedeným značkám jejich popis:</p>	
<p>a) Výrobek se nesmí bělit.  b) Výrobek se nesmí sušit v bubnové sušičce.  c) Výrobek se musí žehlit na max. teplotu 200 °C.  d) Výrobek se musí žehlit na max. teplotu 110 °C, žehlení parou může způsobit poškození.  e) Výrobek se nesmí chemicky čistit.  f) Výrobek se smí prát na maximální teplotu 40 °C.  g) Výrobek se musí sušit odkapáváním.  h) Výrobek se musí sušit ve stínu.</p>	
<b>Poznámky k ilustrativní úloze</b>	ČSP-9-4-03.2

<b>Vzdělávací obor</b>	Člověk a svět práce
<b>Ročník</b>	9.
<b>Tematický okruh</b>	4. Provoz a údržba domácnosti
<b>Očekávaný výstup RVP ZV</b>	<b>ČSP-9-4-04</b> Žák dodržuje základní hygienická a bezpečnostní pravidla a předpisy a poskytne první pomoc při úrazu, včetně úrazu elektrickým proudem
<b>Indikátory</b>	<ol style="list-style-type: none"> <li>1. žák zná a dodržuje základní hygienické strategie a návyky v domácnosti</li> <li>2. žák dodrží zásady bezpečnosti při domácích pracích</li> <li>3. žák rozpozná a popíše nebezpečí spojená s elektrickými spotřebiči v domácnosti</li> <li>4. žák poskytne první pomoc (ošetří drobná zranění, přivolá pomoc při závažnějších poraněních)</li> </ol>
<b>Ilustrativní úloha</b>	
<p><b>Úkol</b> Doplň následující věty a diskutuj se spolužáky, svůj výběr zdůvodni.</p> <p>Pro větší bezpečnost je nutné zabezpečit elektrické zásuvky _____ . a) drátkem b) plastovou pojistkou c) voděodolným, nejlépe gumovým krytem</p> <p>V domácnosti je zásadní vědět, kde jsou uzávěry _____ . a) vody, vzduchu a plynu b) elektřiny, vody a oken c) plynu, vody a elektřiny</p> <p>Čištění elektrospotřebičů a svítidel se provádí _____ . a) po připojení do rozvodné sítě b) po odpojení od rozvodné sítě c) pouze ve shodě s návodem</p> <p>Nádobí po umytí vodou se saponátem vždy důkladně opláchneme _____ . a) studenou vodou b) horkou vodou c) vodou s mýdlem</p> <p>Elektrické spotřebiče hasíme _____ . a) vodním hasicím přístrojem b) pěnovým hasicím přístrojem c) práškovým hasicím přístrojem</p> <p>Hořící olej na pánvi nehasíme _____ . a) přikrytím pokličkou b) vodou c) přikrytím talířem</p> <p>Při zasažení elektrickým proudem vždy _____ . a) necháme postiženého prohlédnout lékařem b) necháme postiženého odpočívat c) dáváme postiženému dostatek tekutin</p>	
<b>Poznámky k ilustrativní úloze</b>	ČSP-9-4-04.1 ČSP-9-4-04.3

<b>Vzdělávací obor</b>	Člověk a svět práce
<b>Ročník</b>	9.
<b>Tematický okruh</b>	5. Příprava pokrmů
<b>Očekávaný výstup RVP ZV</b>	<b>ČSP-9-5-01</b> Žák používá základní kuchyňský inventář a bezpečně obsluhuje základní spotřebiče
<b>Indikátory</b>	<ol style="list-style-type: none"> <li>1. žák rozpozná a popíše základní vybavení kuchyně, pojmenuje jeho vlastnosti a funkce</li> <li>2. žák popíše základní pravidla pro práci s inventářem kuchyně a se spotřebiči, své znalosti a dovednosti využije při přípravě pokrmů</li> <li>3. žák účelně a bezpečně zachází s vybavením kuchyně</li> <li>4. žák vybere vhodné nástroje a spotřebiče pro přípravu jednoduchého pokrmu</li> </ol>

**Vzhledem ke specifikům daného tematického okruhu byla vytvořena komplexní ilustrativní úloha, na které jsou demonstrovány indikátory k jednotlivým očekávaným výstupům.**

**Komplexní zadání ilustrativní úlohy**

**Příprava palačinek**

Petra má připravit večeři pro rodiče a dva mladší sourozence. K večeři budou palačinky.

**Ilustrativní úloha**

**Příprava palačinek**

**Úkol**

Důležité pro práci je znát vybavení kuchyně. Pojmenuj elektrické spotřebiče v kuchyni a popiš jejich funkce, popřípadě uveď příklad jejich využití.

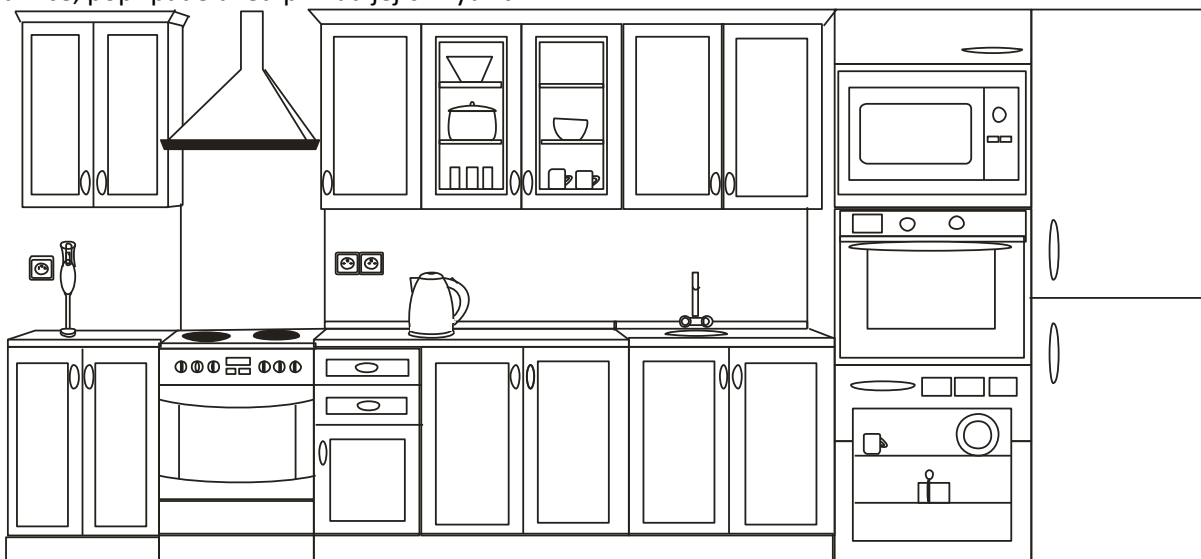

Spotřebič	Funkce spotřebiče a potřebnost v kuchyni
elektrický gril	
rychlovarná konvice	
elektrický vařič	
indukční sporák	
myčka na nádobí	
mikrovlnná trouba	
tyčový mixér	
digestoř	

**Poznámky k ilustrativní úloze**

ČSP-9-5-01.1

<b>Vzdělávací obor</b>	Člověk a svět práce								
<b>Ročník</b>	9.								
<b>Tematický okruh</b>	5. Příprava pokrmů								
<b>Očekávaný výstup RVP ZV</b>	<b>ČSP-9-5-02</b> Žák připraví jednoduché pokrmy v souladu se zásadami zdravé výživy								
<b>Indikátory</b>	<ol style="list-style-type: none"> <li>1. žák vybere vhodné suroviny pro přípravu pokrmu (z nabídky, dle receptu)</li> <li>2. žák používá recept, dodržuje logické kroky při přípravě pokrmů</li> <li>3. žák rozpozná zdravé a nezdravé pokrmy, zná rizika spojená s konzumací nezdravých jídel</li> </ol>								
<b>Ilustrativní úloha</b>									
<p><i>Příprava palačinek</i></p> <p><b>Úkol</b> Vyber suroviny pro přípravu palačinek: hladká mouka, hrubá mouka, máslo, voda, mléko, cukr, sůl, pepř, vejce, olej, majonéza, okurky, marmeláda</p> <p><b>Úkol</b> Přiřaď k surovinám správné množství:</p> <table style="width: 100%; border: none;"> <tr> <td style="width: 50%;">Špetka</td> <td style="width: 50%;">Hladká mouka</td> </tr> <tr> <td>300 g</td> <td>Vejce</td> </tr> <tr> <td>1</td> <td>Sůl</td> </tr> <tr> <td>0,5 l</td> <td>Mléko</td> </tr> </table> <p><b>Úkol</b> Prostuduj si postup, přichystej potřebné vybavení (nádobí, příbory...) a spotřebiče a postupuj podle návodu</p> <ol style="list-style-type: none"> <li>1. V mléce rozmíchej vejce a sůl, postupně přidávej mouku.</li> <li>2. Prošlehej metlou (popřípadě tyčovým mixérem).</li> <li>3. Nech pět minut ležet v chladu (v lednici). V případě, že bude těsto moc husté, přidej trochu mléka a znovu prošlehej.</li> <li>4. Rozehřej pánev, slabě potřij olejem a postupně rozprostírej těsto po pánvičce, aby vytvořilo tenkou vrstvu, osmaž z obou stran.</li> <li>5. Osmažené palačinky potřij marmeládou.</li> </ol> <p><b>Úkol</b> Palačinky s marmeládou nejsou příliš zdravé jídlo. Urči proč a urči, jak bys palačinky obměnil/a, aby splňovaly alespoň částečně zásady zdravé výživy.</p>		Špetka	Hladká mouka	300 g	Vejce	1	Sůl	0,5 l	Mléko
Špetka	Hladká mouka								
300 g	Vejce								
1	Sůl								
0,5 l	Mléko								
<b>Poznámky k ilustrativní úloze</b>	<p>ČSP-9-5-02.1</p> <p>ČSP-9-5-02.2</p> <p>ČSP-9-5-02.3</p>								

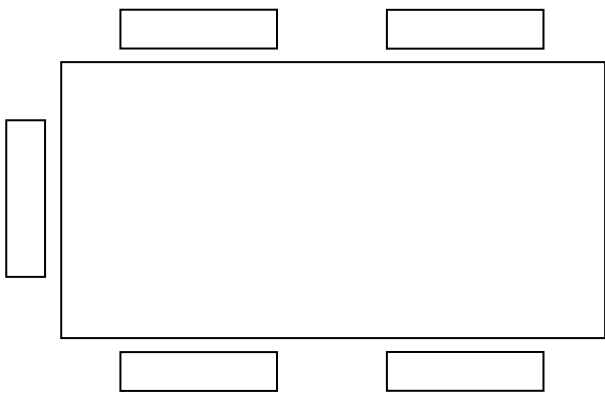
<b>Vzdělávací obor</b>	Člověk a svět práce
<b>Ročník</b>	9.
<b>Tematický okruh</b>	5. Příprava pokrmů
<b>Očekávaný výstup RVP ZV</b>	<b>ČSP-9-5-03</b> Žák dodržuje základní principy stolování, společenského chování a obsluhy u stolu ve společnosti
<b>Indikátory</b>	<ol style="list-style-type: none"> <li>1. žák zná a používá při jídle základní příbory, vyjmenuje základní chody, orientuje se v základních potravinách a pochutinách, kterými se jídlo ochucuje (sůl, cukr, pepř, olej, ocet...)</li> <li>2. žák se chová společensky přijatelně doma, v jídelně, v restauraci nebo na jiném veřejném místě, kde konzumuje jídlo</li> <li>3. žák využije své znalosti o stolování s kamarády, známými i rodiči doma, v jídelně, restauraci nebo na jiném veřejném místě</li> <li>4. žák provede základní obsluhu kamarádů, známých a rodičů u stolu</li> </ol>
<b>Ilustrativní úloha</b>	
<p><b>Příprava palačinek</b></p> <p><b>Úkol</b></p> <p>Palačinky jsou připravené a je potřeba prostřít stůl. Na stůl nakresli správné rozmístění nádobí a potřebného vybavení pro 5 osob k večeři: talíř, vidlička, nůž, ubrousek, marmeláda, talíř s palačinkami, cukr, sklenička, džbán s pitím</p> 	
<p><b>Úkol</b></p> <p>Z následujících výroků vyber ty, které jednoznačně překračují hranice společenského chování, diskutuj se spolužáky:</p> <ol style="list-style-type: none"> <li>a) odkládat použitý příbor vedle talíře na ubrus nebo ubrousek</li> <li>b) odkládat použitý příbor na talíř, ze kterého si všichni nabírají jídlo</li> <li>c) odkládat použitý příbor na vlastní talíř</li> <li>d) dávat si nůž do úst</li> <li>e) dávat si lžici do úst</li> <li>f) dávat si vidličku do úst</li> <li>g) mluvit s plnými ústy</li> <li>h) očíhávat pokrmy</li> <li>i) odcházet od stolu v průběhu jídla</li> <li>j) v průběhu jídla si otřít ústa ubrouskem</li> <li>k) na konci jídla si otřít ústa ubrouskem</li> <li>l) pít v průběhu jídla</li> </ol>	
<b>Poznámky k ilustrativní úloze</b>	ČSP-9-5-03.1 ČSP-9-5-03.2

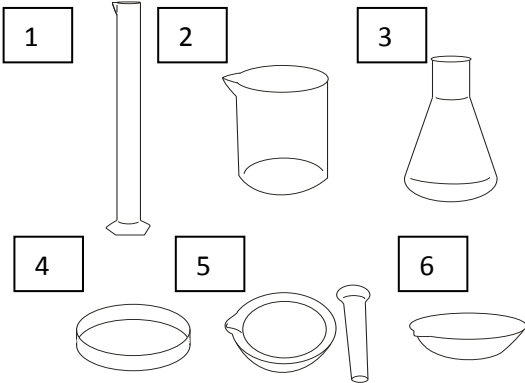

<b>Vzdělávací obor</b>	Člověk a svět práce																		
<b>Ročník</b>	9.																		
<b>Tematický okruh</b>	5. Příprava pokrmů																		
<b>Očekávaný výstup RVP ZV</b>	<b>ČSP-9-5-04</b> Žák dodržuje zásady hygieny a bezpečnosti práce; poskytne první pomoc při úrazech v kuchyni																		
<b>Indikátory</b>	<ol style="list-style-type: none"> <li>1. žák při práci dodržuje stanovená pravidla a zásady práce ve školní žákovské kuchyni</li> <li>2. žák popíše a vysvětlí, jakým způsobem ochrání vybavení kuchyně před poškozením</li> <li>3. žák dodrží zásady bezpečnosti při práci s kuchyňským nádobím a dalšími prostředky v kuchyni</li> <li>4. žák poskytne první pomoc (ošetří drobná zranění, přivolá pomoc při závažnějších poraněních)</li> <li>5. žák dodržuje hygienu práce, udržuje kuchyni čistou a bezpečnou (umývání nádobí, vypínání elektrických přístrojů, třídění odpadu...)</li> </ol>																		
<b>Ilustrativní úloha</b>																			
<p><b>Úkol</b> Doplň do textu následující výrazy: puchýře, kůže, sterilní krytí, nesmí vytahovat, dezinfikovat, chladit, zčervená Popáleniny jsou jedno z nejbolestivějších poranění _____. Dělí se na lehké a těžké popáleniny. Při lehkých popáleninách jen _____ kůže nebo se vytvoří _____. Lehké popáleniny je nutné _____ vodou a následně zajistit _____. Okraje popáleniny je možné _____. Cokoliv je v popálené ráně, se _____.</p> <p><b>Úkol</b> Popáleniny se také dělí na popáleniny 1. stupně, 2. stupně, 3. stupně, rozděl příznaky popálenin (některé příznaky se mohou opakovat): bolest, puchýře, poškození nervů a cév, není bezprostřední bolestivost, zarudnutí kůže, zuhelnatělá kůže, otok kůže</p> <table border="1" data-bbox="188 1375 1426 1599"> <thead> <tr> <th>1. stupeň popálenin</th> <th>2. stupeň popálenin</th> <th>3. stupeň popálenin</th> </tr> </thead> <tbody> <tr><td> </td><td> </td><td> </td></tr> <tr><td> </td><td> </td><td> </td></tr> <tr><td> </td><td> </td><td> </td></tr> <tr><td> </td><td> </td><td> </td></tr> <tr><td> </td><td> </td><td> </td></tr> </tbody> </table>		1. stupeň popálenin	2. stupeň popálenin	3. stupeň popálenin															
1. stupeň popálenin	2. stupeň popálenin	3. stupeň popálenin																	
<b>Poznámky k ilustrativní úloze</b>	ČSP-9-5-04.4																		

<b>Vzdělávací obor</b>	Člověk a svět práce
<b>Ročník</b>	9.
<b>Tematický okruh</b>	6. Práce s laboratorní technikou
<b>Očekávaný výstup RVP ZV</b>	<b>ČSP-9-6-01</b> Žák vybere a prakticky využívá vhodné pracovní postupy, přístroje, zařízení a pomůcky pro konání konkrétních pozorování, měření a experimentů
<b>Indikátory</b>	<ol style="list-style-type: none"> <li>1. žák z nabídky vybere vhodné přístroje, zařízení a pomůcky pro konání konkrétního pozorování, měření a experimentu</li> <li>2. žák popíše vlastnosti přístrojů, zařízení a pomůcek a použije je pro vykonání konkrétního pozorování, měření, experimentu</li> <li>3. žák vysvětlí jednotlivé kroky pracovního postupu dle dokumentace a realizuje jej</li> <li>4. žák dodrží jednotlivé kroky pracovního postupu konkrétní laboratorní činnosti a dodrží kázeň při práci s přístroji, zařízeními a pomůckami nutnými pro konání pozorování, měření, experimentu</li> </ol>
<b>Ilustrativní úloha</b>	
<p>Vzhledem ke specifikům daného tematického okruhu byla vytvořena komplexní ilustrativní úloha, na které jsou demonstrovány indikátory k jednotlivým očekávaným výstupům.</p> <p><b>Komplexní zadání ilustrativní úlohy:</b></p> <p><b>Množství škrobu v bramborové hlíze</b></p> <p><b>Úkol:</b> Kolik škrobu získáš z bramborové hlízy?</p> <p><b>Pomůcky:</b> bramborová hlíza určené odrůdy či skupiny odrůd brambor (průmyslové, konzumní; konzumní typu A, B, C), škrabka na brambory, nůž, struhadlo, látka, laboratorní technika.</p> <p><b>Postup:</b></p> <ol style="list-style-type: none"> <li>1. Oloupej bramboru a zvaž ji. Hmotnost zaznamenej.</li> <li>2. Nastrouhej najemno bramboru.</li> <li>3. Zabal vzniklou drť do látky.</li> <li>4. Nalij vodu do kádinky, pět minut namáčeš a mni bramborovou drť v kádince.</li> <li>5. Odstraň látku s bramborovou drtí.</li> <li>6. Nech kádinku stát 20 minut v klidu. Škrob se usadí ve spodní části kádinky.</li> <li>7. Slij vodu z kádinky.</li> <li>8. Nech vysušit usazený škrob se zbytkem vody na odpařovací misce. Změř hmotnost škrobu získaného z bramborové hlízy.</li> </ol> <p>Své výsledky porovnej se spolužáky.</p>	
<p><b>Úkol</b></p> <p>Vyber a pojmenuj laboratorní sklo, další nádobí a ostatní pomůcky, které budeš k pokusu potřebovat.</p> 	
<b>Poznámky k ilustrativní úloze</b>	ČSP-9-6-01.1

<b>Vzdělávací obor</b>	Člověk a svět práce
<b>Ročník</b>	9.
<b>Tematický okruh</b>	6. Práce s laboratorní technikou
<b>Očekávaný výstup RVP ZV</b>	<b>ČSP-9-6-02</b> Žák zpracuje protokol o cíli, průběhu a výsledcích své experimentální práce a zformuluje v něm závěry, k nimž dospěl
<b>Indikátory</b>	<ol style="list-style-type: none"> <li>1. žák dokumentuje svou práci na vybrané experimentální činnosti prostřednictvím protokolu</li> <li>2. žák popíše výsledky a formuluje závěry své experimentální práce dle daného pracovního postupu, dané dokumentace a znalostech o zkoumaném předmětu, jevu, činnosti</li> <li>3. žák zpracuje ucelený materiál, protokol své experimentální činnosti dle předem daných pokynů</li> </ol>
<b>Ilustrativní úloha</b>	
<b>Úkol</b>	
Vyplň v průběhu práce protokol.	
Datum	
Název pokusu	
Pokus provedl/a	
Laboratorní technika (popř. nákres)	
Další vybavení	
Cíl pokusu	
Postup práce	
Výpočet	
Závěr	
<b>Poznámky k ilustrativní úloze</b>	ČSP-9-6-02.1 ČSP-9-6-02.2 ČSP-9-6-02.3

<b>Vzdělávací obor</b>	Člověk a svět práce
<b>Ročník</b>	9.
<b>Tematický okruh</b>	6. Práce s laboratorní technikou
<b>Očekávaný výstup RVP ZV</b>	<b>ČSP-9-6-03</b> Žák vyhledá v dostupných informačních zdrojích všechny podklady, jež mu co nejlépe pomohou provést danou experimentální práci
<b>Indikátory</b>	<ol style="list-style-type: none"> <li>1. žák použije pro přípravu a experimentální práci potřebnou dokumentaci vztahující se k základním poznatkům o experimentální činnosti, postupu a realizaci práce a případných výsledcích nebo nebezpečích spojených s experimentální činností</li> <li>2. žák se orientuje v potřebné dokumentaci (seznam laboratorní techniky, postup práce...)</li> <li>3. žák popíše dle vybrané dokumentace experimentální práci</li> <li>4. žák dodrží pracovní postup a bezpečnostní pokyny dané vybranou dokumentací</li> </ol>
<b>Ilustrativní úloha</b>	
<p><b>Úkol</b></p> <p>Znovu se zamysli nad pokusem a zkus odpovědět na následující otázky:</p> <ol style="list-style-type: none"> <li>1) K jakým účelům se využívá škrob v potravinářství?</li> <li>2) Proč je pro člověka škrob důležitý?</li> <li>3) Jaká další surovina, potravina by se dala kromě bramborové hlízy pro pokus využít?</li> <li>4) Jaká látka by byla nevhodnější pro získání škrobu z bramborové drti?</li> <li>5) Jakým způsobem dopomůžeme k rychlejšímu odpařování vody z odpařovací misky?</li> <li>6) Proč záleží na výběru bramborové hlízy při konání pokusu?</li> </ol>	
<b>Poznámky k ilustrativní úloze</b>	ČSP-9-6-03.1

<b>Vzdělávací obor</b>	Člověk a svět práce
<b>Ročník</b>	9.
<b>Tematický okruh</b>	6. Práce s laboratorní technikou
<b>Očekávaný výstup RVP ZV</b>	<b>ČSP-9-6-04</b> Žák dodržuje pravidla bezpečné práce a ochrany životního prostředí při experimentální práci
<b>Indikátory</b>	<ol style="list-style-type: none"> <li>1. žák dodrží zásady bezpečnosti při práci s laboratorní technikou, příslušnými nástroji, přístroji a pomůckami při laboratorních činnostech, pokusech a jiné experimentální práci</li> <li>2. žák popíše a vysvětlí jednotlivé kroky své práce dle stanoveného postupu, dodrží kázeň při práci s laboratorní technikou, příslušnými nástroji, přístroji, pomůckami a dalším zařízením</li> <li>3. žák vysvětlí při vybrané experimentální práci možné dopady na životní prostředí</li> <li>4. žák dodržuje hygienu práce, udržuje své pracovní místo čisté a bezpečné</li> </ol>
<b>Ilustrativní úloha</b>	
<b>Úkol</b> Prohlédni si školní laboratoř a vyber místa, kde by mohlo docházet k porušení pravidla bezpečné práce a z jakého důvodu? Diskutuj se spolužáky. Jaká místa, části laboratoře je nutné zkontrolovat před odchodem?	
<b>Poznámky k ilustrativní úloze</b>	ČSP-9-6-04.1

<b>Vzdělávací obor</b>	Člověk a svět práce								
<b>Ročník</b>	9.								
<b>Tematický okruh</b>	6. Práce s laboratorní technikou								
<b>Očekávaný výstup RVP ZV</b>	<b>ČSP-9-6-05</b> Žák poskytne první pomoc při úrazu v laboratoři								
<b>Indikátory</b>	1. žák ošetří drobná zranění, přivolá pomoc při závažnějších poraněních 2. žák v modelových situacích popíše a vyzkouší poskytnutí první pomoci, ke kterému může dojít v laboratoři nebo na jiném místě při laboratorních činnostech								
<b>Ilustrativní úloha</b>									
<p><b>Úkol</b></p> <p>Spolužák si při škrábání brambor na pokus poranil ruku, uviděl krev a omdlel.</p> <p>A. Popiš, jak bys přivedl k vědomí člověka, který omdlel?</p> <p>B. Popiš, jak ošetříš drobné poranění na ruce, které si spolužák způsobil? Jaké pomůcky k tomu budeš potřebovat?</p> <p>C. V následujícím výběru jsou zranění, která se mohou stát v laboratoři. Jaké je nejvhodnější jednání (zranění nejsou vážná, je např. zasažen malý kousek kůže na ruce):</p> <table style="width: 100%; border: none;"> <tr> <td style="padding: 5px;">Poleptání kyselinou</td> <td style="padding: 5px;">Okamžitě větrat</td> </tr> <tr> <td style="padding: 5px;">Popálení ohněm</td> <td style="padding: 5px;">Okamžitě zchladit</td> </tr> <tr> <td style="padding: 5px;">Opaření vodou</td> <td style="padding: 5px;">Okamžitě oplachovat vodou</td> </tr> <tr> <td style="padding: 5px;">Nadýchání se dráždivé látky</td> <td></td> </tr> </table>		Poleptání kyselinou	Okamžitě větrat	Popálení ohněm	Okamžitě zchladit	Opaření vodou	Okamžitě oplachovat vodou	Nadýchání se dráždivé látky	
Poleptání kyselinou	Okamžitě větrat								
Popálení ohněm	Okamžitě zchladit								
Opaření vodou	Okamžitě oplachovat vodou								
Nadýchání se dráždivé látky									
<b>Poznámky k ilustrativní úloze</b>	ČSP-9-6-05.1								

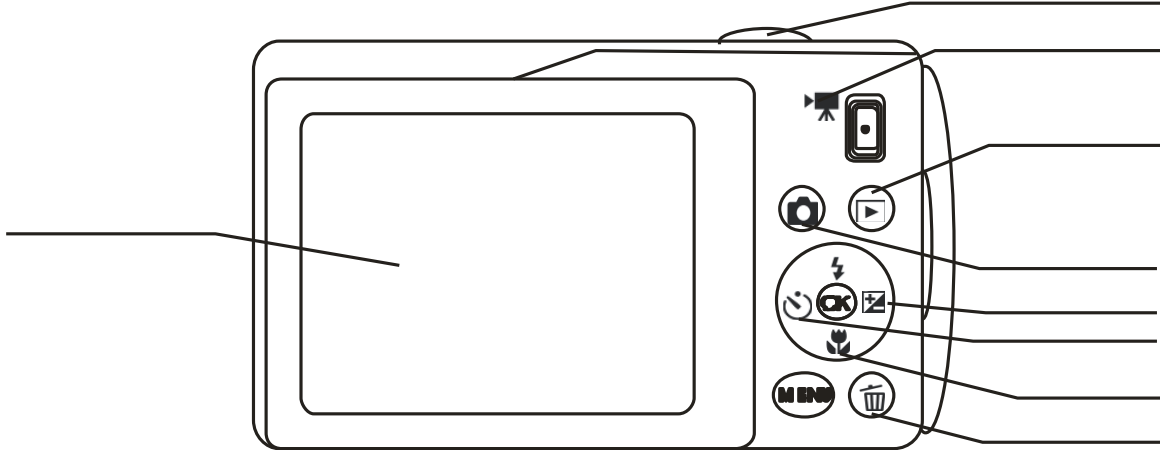
<b>Vzdělávací obor</b>	Člověk a svět práce
<b>Ročník</b>	9.
<b>Tematický okruh</b>	7. Využití digitálních technologií
<b>Očekávaný výstup RVP ZV</b>	<b>ČSP-9-7-01</b> Žák ovládá základní funkce digitální techniky; diagnostikuje a odstraňuje základní problémy při provozu digitální techniky
<b>Indikátory</b>	<ol style="list-style-type: none"> <li>1. žák se seznámí s návodem na obsluhu digitálního zařízení, z návodu vyvodí základní pravidla pro práci se zařízením</li> <li>2. žák účelně a bezpečně ovládá vybrané digitální technologie (digitální fotoaparát, videokamera, mobilní telefon...)</li> <li>3. žák připraví vybrané digitální technologie k použití, zjistí stav funkčnosti digitálních technologií, zjistí případné problémy ve funkčnosti zařízení a rozhodne, zda zařízení uvede do provozu, nebo zda je potřeba vyhledat expertní služby</li> </ol>
<b>Ilustrativní úloha</b>	
<p><b>Úkol</b> Popiš základní části digitálního fotoaparátu a uveď, k čemu slouží (jako pomůcku můžeš využít digitální fotoaparát, který máš k dispozici, a návod k němu):</p>	
 <p>The diagram shows the back of a digital camera. On the left is a large rectangular LCD screen. On the right side, there are several controls: a small camera icon at the top, a play button, a central multi-selector with a lightning bolt, a flower icon, and a trash can icon. Below these are two circular buttons labeled 'MENU' and another trash can icon. Lines from the text below point to these various controls.</p>	
<p>záznam videosekvence, režim fotografování, tlačítko přehrávání, mazání, korekce expozice, režim blesku, samospoušť, režim makro, monitor, tlačítko spouště</p>	
<b>Poznámky k ilustrativní úloze</b>	ČSP-9-7-01.1

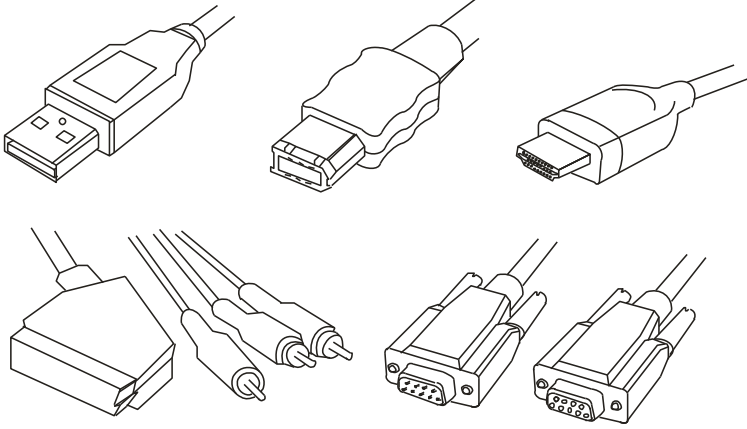
<b>Vzdělávací obor</b>	Člověk a svět práce
<b>Ročník</b>	9.
<b>Tematický okruh</b>	7. Využití digitálních technologií
<b>Očekávaný výstup RVP ZV</b>	<b>ČSP-9-7-02</b> Žák propojuje vzájemně jednotlivá digitální zařízení
<b>Indikátory</b>	<ol style="list-style-type: none"> <li>1. žák rozpozná konektory pro připojení digitálních zařízení, pro propojení digitálních zařízení s počítačem</li> <li>2. žák propojí digitální zařízení s počítačem i mezi sebou</li> <li>3. žák sestaví digitální zařízení, pokud se skládá z více částí</li> </ol>
<b>Ilustrativní úloha</b>	
<p><b>Úkol</b> Pojmenuj standardní konektory pro připojení digitálních zařízení (k obrázkům přiřaď názvy):</p>  <p style="text-align: right;"> Sériový kabel  Firewire  Videokabel  USB kabel  HD kabel </p>	
<b>Poznámky k ilustrativní úloze</b>	ČSP-9-7-02.1



<b>Vzdělávací obor</b>	Člověk a svět práce
<b>Ročník</b>	9.
<b>Tematický okruh</b>	7. Využití digitálních technologií
<b>Očekávaný výstup RVP ZV</b>	<b>ČSP-9-7-03</b> Žák pracuje uživatelským způsobem s mobilními technologiemi – cestování, obchod, vzdělávání, zábava
<b>Indikátory</b>	<ol style="list-style-type: none"> <li>1. žák se orientuje v možnostech využití mobilních technologií</li> <li>2. žák se orientuje ve vybraných konkrétních službách, aplikacích a možnostech souvisejících s mobilními technologiemi (zná jejich cenu, využití, strukturu)</li> <li>3. žák pro svou potřebu a využití navrhne a předvede efektivní způsob práce s mobilními technologiemi</li> </ol>
<b>Ilustrativní úloha</b>	
<p><b>Úkol</b></p> <p>Zhodnoť situace:</p> <ol style="list-style-type: none"> <li>A. Ztratil ses uprostřed města, jediné, co máš v kapse, je mobilní telefon s připojením na internet, rodičům ses nedovolal. Jak se zachováš, co uděláš?</li> <li>B. Rodiče ti slíbili k narozeninám nový mobilní telefon, podle jakých parametrů si budeš mobilní telefon vybírat, pokud jeho cena nesmí přesáhnout 5000 Kč.</li> <li>C. Hledáš na ulici jeden konkrétní bod, znáš jeho souřadnice, jaké služby nebo vlastnosti mobilního telefonu nebo tabletu využiješ?</li> </ol>	
<b>Poznámky k ilustrativní úloze</b>	ČSP-9-7-03.1

<b>Vzdělávací obor</b>	Člověk a svět práce
<b>Ročník</b>	9.
<b>Tematický okruh</b>	7. Využití digitálních technologií
<b>Očekávaný výstup RVP ZV</b>	<b>ČSP-9-7-04</b> Žák ošetřuje digitální techniku a chrání ji před poškozením
<b>Indikátory</b>	<ol style="list-style-type: none"> <li>1. žák popíše a dodrží pravidla pro ošetření digitálních technologií</li> <li>2. žák použije nástroje pro čištění a ochranu digitálních technologií (pro čištění povrchu i vnitřních částí)</li> <li>3. žák zdůvodní nutnost ochrany digitálních technologií (před vodou, sluncem, prachem...)</li> <li>4. žák ochrání digitální technologie před poškozením (ochranným obalem nebo pouzdrům, šetrným zacházením...)</li> <li>5. žák vysvětlí, jak správně naložit s vybranou digitální technikou určenou k vyřazení</li> </ol>
<b>Ilustrativní úloha</b>	
<p><b>Úkol</b> Vyberte správné možnosti (může být i více správných odpovědí):</p> <p>Mobilní telefon je citlivé elektronické zařízení, které je nutné chránit hlavně před: a) prachem b) vzduchem c) vodou</p> <p>Částečky prachu nebo pylu se mohou dostat do mobilního telefonu a poškodit: a) SIM kartu b) tištěné spoje c) lepené spoje d) kontakt s baterií</p> <p>Mobilní telefon se má čistit: a) solným roztokem b) rozpouštědly c) silnými čisticími prostředky d) vlhkým hadříkem namočeným v mýdlové vodě</p>	
<b>Poznámky k ilustrativní úloze</b>	ČSP-9-7-04.1

<b>Vzdělávací obor</b>	Člověk a svět práce
<b>Ročník</b>	9.
<b>Tematický okruh</b>	7. Využití digitálních technologií
<b>Očekávaný výstup RVP ZV</b>	<b>ČSP-9-7-05</b> Žák dodržuje základní hygienická a bezpečnostní pravidla a předpisy při práci s digitální technikou a poskytne první pomoc při úrazu
<b>Indikátory</b>	<ol style="list-style-type: none"> <li>1. žák při práci s digitálními technologiemi dodržuje stanovená pravidla a zásady</li> <li>2. žák popíše a vysvětlí, jakým způsobem ochrání digitální technologie před poškozením</li> <li>3. žák poskytne první pomoc (ošetří drobná zranění, přivolá pomoc při závažnějších poraněních)</li> <li>4. žák dodržuje hygienu práce, udržuje digitální zařízení čisté a bezpečně uložené</li> </ol>
<b>Ilustrativní úloha</b>	
<p><b>Úkol</b></p> <p>Během roku si s sebou neustále bereme fotoaparát, abychom na výletech co nejlépe zaznamenávali náš pobyt na horách, u moře nebo na jiném výletu. Ale i fotoaparát se musí chránit. Jakým způsobem můžeš chránit fotoaparát před:</p> <ol style="list-style-type: none"> <li>a) vodou</li> <li>b) sněhem</li> <li>c) prachem</li> <li>d) pískem</li> <li>e) mechanickým poškozením</li> </ol>	
<b>Poznámky k ilustrativní úloze</b>	ČSP-9-7-05.2

<b>Vzdělávací obor</b>	Člověk a svět práce
<b>Ročník</b>	9.
<b>Tematický okruh</b>	8. Svět práce
<b>Očekávaný výstup RVP ZV</b>	<b>ČSP-9-8-01</b> Žák se orientuje v pracovních činnostech vybraných profesí
<b>Indikátory</b>	<ol style="list-style-type: none"> <li>1. žák popíše základní profese a jejich požadavky z hlediska vzdělání a profesních dovedností</li> <li>2. žák vysvětlí možný vliv školy (výběr školy, zaměření, podmínky pro přijetí) na pracovní zařazení</li> <li>3. žák popíše pracovní prostředí vybraných profesí</li> </ol>

#### Ilustrativní úloha

##### Úkol

Do tabulky doplň (dle nabídky i vlastních nápadů) zaměstnání, které nejvíce odpovídá pracovní činnosti, a školu, která je nutnou průpravou pro zaměstnání.

Pracovní činnost	Zaměstnání	Škola (základní, gymnázium, odborná střední, vysoká)
Jednání a komunikace se žáky		
Seřizování a opravy strojů		
Navrhování budov		
Kontrola výdajů společnosti		
Ošetření zranění koně		
Veřejné vystupování		
Úprava povrchu budov		

architekt, automechanik, herec, účetní, učitel, zedník, zvěrolékař

##### Úkol

K pracovnímu prostředí doplň do tabulky pracovní pozici:

Pracovní prostředí	Pracovní pozice (zaměstnání)
Kancelář	
Restaurace	
Obchod	
Stavba	
Dopravní prostředek	
Kulturní zařízení	
Dílna	
Zdravotnické zařízení	
Ateliér	
Laboratoř	

**Poznámky k ilustrativní úloze**

ČSP-9-8-01.1  
ČSP-9-8-01.3

<b>Vzdělávací obor</b>	Člověk a svět práce																																
<b>Ročník</b>	9.																																
<b>Tematický okruh</b>	8. Svět práce																																
<b>Očekávaný výstup RVP ZV</b>	<b>ČSP-9-8-02</b> Žák posoudí své možnosti při rozhodování o volbě vhodného povolání a profesní přípravy																																
<b>Indikátory</b>	<ol style="list-style-type: none"> <li>1. žák porovná své předpoklady a možnosti s požadavky konkrétního povolání</li> <li>2. žák navrhne v modelových situacích řešení volby vhodného povolání, profesní přípravy a objasní nutnost celoživotního vzdělávání ve vybraných profesích</li> </ol>																																
<b>Ilustrativní úloha</b>																																	
<p><b>Úkol</b></p> <p>Pracuj ve dvojici se spolužákem: Na základě dialogu se spolužákem zkus vyloučit nebo potvrdit jeho dovednosti, znalosti, vlastnosti vzhledem k vybraným zaměstnáním. Do tabulky zaznamenej otázku, na které ses spolužáka ptal, a jeho odpovědi. Neptej se ale přímo („Chceš být doktor?“), ale dle svých znalostí o zaměstnání („Omdléváš, když vidíš krev? Bavilo by tě pracovat v nemocnici?“). Zjištěné poznatky diskutuj s kamarádem.</p>																																	
	<table border="1"> <thead> <tr> <th>Povolání</th> <th>Otázky</th> <th>Odpovědi</th> </tr> </thead> <tbody> <tr> <td rowspan="3">Právník / Právnička</td> <td>1.</td> <td></td> </tr> <tr> <td>2.</td> <td></td> </tr> <tr> <td>3.</td> <td></td> </tr> <tr> <td rowspan="3">Automechanik / Automechanička</td> <td>1.</td> <td></td> </tr> <tr> <td>2.</td> <td></td> </tr> <tr> <td>3.</td> <td></td> </tr> <tr> <td rowspan="3">Prodavač / Prodavačka</td> <td>1.</td> <td></td> </tr> <tr> <td>2.</td> <td></td> </tr> <tr> <td>3.</td> <td></td> </tr> <tr> <td rowspan="3">Učitel / Učitelka</td> <td>1.</td> <td></td> </tr> <tr> <td>2.</td> <td></td> </tr> <tr> <td>3.</td> <td></td> </tr> </tbody> </table>	Povolání	Otázky	Odpovědi	Právník / Právnička	1.		2.		3.		Automechanik / Automechanička	1.		2.		3.		Prodavač / Prodavačka	1.		2.		3.		Učitel / Učitelka	1.		2.		3.		
Povolání	Otázky	Odpovědi																															
Právník / Právnička	1.																																
	2.																																
	3.																																
Automechanik / Automechanička	1.																																
	2.																																
	3.																																
Prodavač / Prodavačka	1.																																
	2.																																
	3.																																
Učitel / Učitelka	1.																																
	2.																																
	3.																																
<b>Poznámky k ilustrativní úloze</b>	ČSP-9-8-02.1																																

<b>Vzdělávací obor</b>	Člověk a svět práce
<b>Ročník</b>	9.
<b>Tematický okruh</b>	8. Svět práce
<b>Očekávaný výstup RVP ZV</b>	<b>ČSP-9-8-03</b> Žák využije profesní informace a poradenské služby pro výběr vhodného vzdělávání
<b>Indikátory</b>	1. žák popíše příslušné poradenské služby pro výběr povolání a jejich funkce 2. žák použije vybrané webové stránky a portály pro získání a zpracování informací týkajících se poradenských služeb, pracovních pozic a dalších profesních informací souvisejících se získáním zaměstnání; popřípadě využije jiné možnosti k získání těchto informací
<b>Ilustrativní úloha</b>	
<p><b>Úkol</b></p> <p>Pracuj s webovými stránkami Úřadu práce ČR (<a href="http://portal.mpsv.cz/upcr">http://portal.mpsv.cz/upcr</a>) a odpověz na následující otázky:</p> <ol style="list-style-type: none"> <li>1) Jaké úkoly má plnit Úřad práce ČR?</li> <li>2) Kde se nacházejí pobočky Úřadu práce ČR v kraji, ve kterém bydlíš?</li> <li>3) Jakým způsobem probíhá rekvalifikace člověka a kdo se může rekvalifikace účastnit?</li> <li>4) Z jakého důvodu se nezaměstnaný eviduje na Úřadu práce ČR?</li> <li>5) Jaké služby zajišťují agentury práce? Najdi agentury práce pro město, ve kterém žiješ (popřípadě krajské město).</li> </ol>	
<b>Poznámky k ilustrativní úloze</b>	ČSP-9-8-03.2

<b>Vzdělávací obor</b>	Člověk a svět práce														
<b>Ročník</b>	9.														
<b>Tematický okruh</b>	8. Svět práce														
<b>Očekávaný výstup RVP ZV</b>	<b>ČSP-9-8-04</b> Žák prokáže v modelových situacích schopnost prezentace své osoby při vstupu na trh práce														
<b>Indikátory</b>	<ol style="list-style-type: none"> <li>1. žák aplikuje pravidla slušného chování při prezentaci své osoby v modelových situacích při vstupu na trh práce</li> <li>2. žák popíše a předvede v modelových situacích žádost o pracovní pozici</li> <li>3. žák využije v modelových situacích materiály, které jsou důležité pro přijímací pohovor (motivační dopis, životopis...) na konkrétní pracovní pozici</li> </ol>														
<b>Ilustrativní úloha</b>															
<p><b>Úkol</b></p> <p>V případě, že se budeš ucházet o konkrétní pracovní pozici, bude nutné předložit profesní životopis. Z možností uvedených níže doplň profesní životopis a zamysli se nad tím, o jakou pracovní pozici se může tento člověk ucházet. Zkus mu pomoci najít vhodnou pracovní pozici na některé z webových stránek, které jsou určeny k uveřejňování pracovních nabídek.</p> <table border="1" data-bbox="236 840 1380 1482"> <tr> <td>Obecné informace:</td> <td></td> </tr> <tr> <td>Vzdělání:</td> <td></td> </tr> <tr> <td>Praxe:</td> <td></td> </tr> <tr> <td>Jazyky:</td> <td></td> </tr> <tr> <td>Zkušenosti a dovednosti v oboru:</td> <td></td> </tr> <tr> <td>Další zkušenosti a dovednosti:</td> <td></td> </tr> <tr> <td>Zájmy a aktivity:</td> <td></td> </tr> </table> <p>aktivní znalost francouzského jazyka, věk, vysoká škola ekonomická se zaměřením na cestovní ruch, odborný pracovník pro komunikaci se zákazníky v cestovní agentuře, e-mail, kompletní základní ECDL, řidičský průkaz typu B, pasivně basketbal, střední hotelová škola, jméno a příjmení, psaní všemi deseti prsty, cestování, komunikativnost, recepční v hotelu, samostatnost a flexibilita, pasivní znalost anglického jazyka, telefon, divadlo a kino</p> <p><b>Úkol</b></p> <p>Vyzkoušej si modelovou situaci: Utvoř dvojici se spolužákem. Představ si, že životopis, který jsi vyplnil/a, je tvůj životopis a jdeš žádat o práci. Tvůj spolužák je v této modelové situaci tvůj budoucí zaměstnavatel. Sehrajte krátkou scénku, jak by mohl takový pohovor vypadat.</p>		Obecné informace:		Vzdělání:		Praxe:		Jazyky:		Zkušenosti a dovednosti v oboru:		Další zkušenosti a dovednosti:		Zájmy a aktivity:	
Obecné informace:															
Vzdělání:															
Praxe:															
Jazyky:															
Zkušenosti a dovednosti v oboru:															
Další zkušenosti a dovednosti:															
Zájmy a aktivity:															
<b>Poznámky k ilustrativní úloze</b>	ČSP-9-8-04.2														